

RA-ŠACH-1963
Raška Zd.

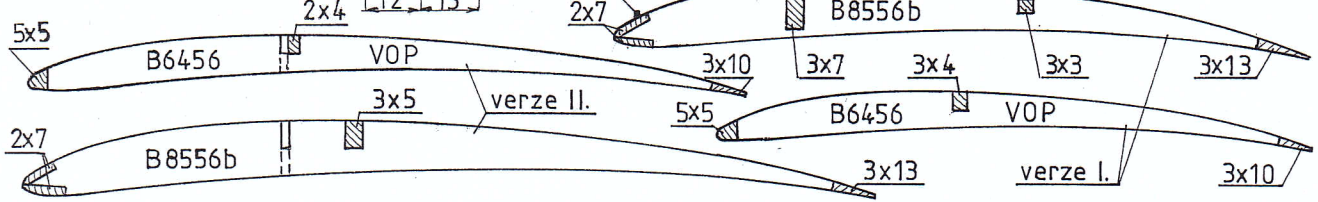

lípa 25x45x260

φ 580/660mm

Soutěžní Wakefield z roku 1963 - konstrukce Raška Zdeněk

R A - Š A C H - 1 9 6 3

=====

Na svém prvním modelu Beskyd, přece už zastaralé konstrukce, jsem z původních svazků 80g, předělal na svazky 50gramové. Změna pravidel platila od roku 1957, zároveň se zrušením předepsaného průřezu trupu. I když jsem s úpraveným modelem létal ještě několik let, bylo nutné postavit nové modely přesně na nová pravidla. Přes všechny připomínky a diskuze vypadalo, že nějaký rok vydrží beze změn. Při hledání inspirace v Leteckém modeláři pro stavbu výkonnějších modelů mi padl do oka tvarově líbivý a úspěšný model instruktora A.M. Šachata z roku 1961. Již podobný model stavěl Polda walek z našeho klubu, se kterým jsme společně na motocyklu objížděli sou-
těže po okolí. Aerodynamicky čistá konstrukce s řadou zajímavých konstruk-
čních prvků mne přesvědčila k postavení hned dvou modelů. Aby nebyly úplně stejné, použil jsem u verze II. na křídle i výškovce geodetickou konstrukci.

T r u p - byl u obou modelů dělený, kruhového průřezu, přední část z duralové trubky $\varnothing 25$, odsoustružená z povrchu na sílu stěny 0,4mm. Zadní část z bl,5 naříznutá podél co 4mm, podlepená Modellspanem, na pomocném dřevěném trnu stočena, pojistěná gumou 1x6 a po vysušení lehce přebroušená a polepená opět Modellspanem. Pro rozdělovací sojení obou částí trupu je třeba přesně soustružit a licovat duralovou spojku ve které je uchycena vyndavací kladička svazku. Vpředu je nalepen zpevňovací duralový kroužek a po celé délce nahoře na trubce nalepená ploutev z b3. V místě usazení křídla je zpevněná Al.folii 0,4mm s obepnutím kolem trubky a lepená epoxy 1200. Stejným lepidlem lepíme i žebra z tvrdé b5 a překližková síly 1,5mm ve správném úhlu seřízení $+2^{\circ}$, vrtáme otvory $\varnothing 2$ pro spojovací dráty. V zadním dílu vespod lepíme ploutvičku bl,5 a podložky pod výškovku se zakončením. Nejsložitější na výrobu je duralová hlavice s kuželem, kardanovým závěsem svazku a úchyty listů vrtule.

V r t u l e - je lípová $\varnothing 580/660$ mm s největší šířkou listů 55mm a každý váží 10g. Svazek z gumy Pirelli 1x3 měl 28 pramenů snese na plné natočení cca 450 otáček s vytáčením za letu kolem 40 vteřin.

S m ě r o v k a - slepená z proužků b2x5 lamelováním náběžky i odtokovky, doplněné žebry z bl,5mm a po slepení v celek zabroušená do profilu. Vyřizneme seřizovací plošku a vetkneme ji na dva plíšky. U verze II. je konstrukce trochu odlišná.

K ř í d l o - je dělené, spojené dráty $\varnothing 2$ přes pylon trupu. Křídlo ~~výškovka~~ ma stejný profil B 8556 b. Středová žebra z tvrdé bl,5 na čele přelepená z překl.1 a všechna další zhotovená z bl,5. Náběžka slepená ze dvou lišt b2x7, hlavní lišta b3x7, pomocná b3x3 a odtokovka b3x13 zbroušená do klínu se zářezy pro žebra. U verze II. je náběžka ze dvou lišt b2x7, hlavní lišta zhora smrk ^{3x5} ~~3x5~~ a odtokovka b3x13 zbroušená do klínu. Spoje uší

jsou pojištěny spojkami z překl. 0,8mm, konce uší b10, rohové výstupy b3 a potah mezi středními žebry je z b1,5. Náběžku a celé křídlo před potahováním vybrousíme a lakujeme řídkým nitrolakem.

V ý š k o v k a - je celobalsová sestavená z žeber a lišt s profilem B 6456. Žebra zhotovená z b1, náběžka lamelována ze tří proužků b2x5, odtokovka také z proužků b 2x3, hlavní b3x4, odtokovka po zaschnutí zbroušená do křídla klínu se zářezy pro žebra. U verze II. lamelujeme náběžku i odtokovku stejně, jen hlavní lišta je smrková 2x4. Zakončení v obou případech je z b5, střed vylepen mezi žebry b1,5 a páka determalizátoru zhora je z překl. 1,5.

P o t a h - celého modelu je tenkým Modellspanem a 5x lakován napínacím nitrolakem v barevném provedení dle vkusu modeláře. 7mm od předku náběžky lepíme turbulátor z nitě 0,6mm.

Z á l e t - provedeme za klidného ovzduší, model zakloužeme z ruky a pokud spořádaně letí do mírné pravé zatáčky provedeme první motorový let. Natočíme jen asi 150 otáček a model by měl plynule stoupat v pravé zatáčce. Motorový let seřizujeme výhradně kloněním osy vrtule dolů a do stran.

Technická data modelu:

rozpětí 1222mm
 délka 1200mm²
 plocha celkem 18,84dm²
 hmotnost 240g
 zatížení 12,7g/dm²
 vrtule ø580/660mm
 profil křídla B 8556 b + geodetika
 profil výšk. B 6456 + geodetika

Rozbor hmotnosti:

trup přední 67g
 trup zadní 25g
 vrtule, hlavice 48g
 křídlo 40g
 výškovka 10g
 guma ----- 50g
 240g

Ze svých archivních poznámek sepsal Raška Zdeněk senior

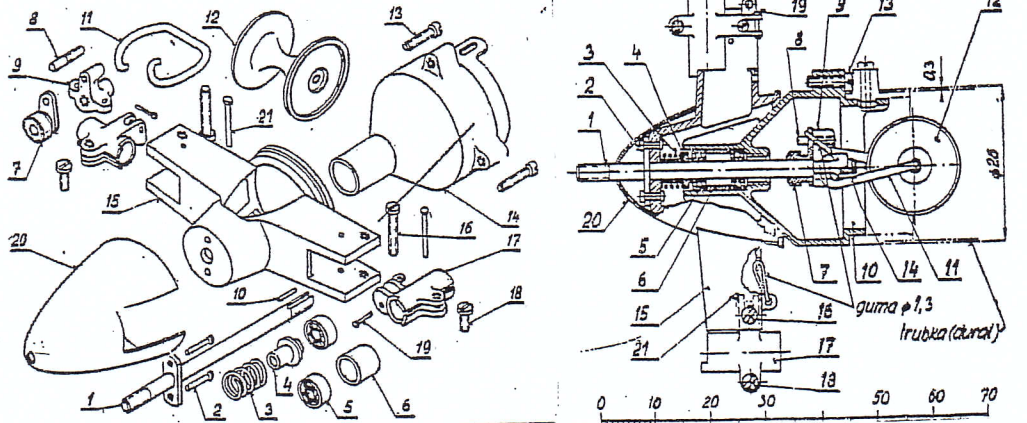

SESTAVA VRTULOVÉ HLAVICE

Cís.	Název	Kusů	Materiál	Váha g	Poznámka
1	Hřídél	1	ocel	3,3	kaleno
2	Nýt	2	dural		
3	Pružina	1	oc. struna ø 0,5		
4	Mezikroužek	1	elektron	0,2	
5	Ložisko	2		0,6	
6	Mezikroužek	1	elektron		
7	Zarážka	1	mosaz	1,0	
8	Kolík	1	ocel	0,2	
9	Kotva	1	ocel		kaleno
10	Klínek	1	ocel		
11	Očko	1	oc. struna ø 1,5	12	
12	Kladka	1	elektron	1,3	leštěno
13	Šroub	2	ocel, M2		
14	Hlavice	1	elektron	3,5	leštěno
15	Hlava	1	elektron	5,5	leštěno
16	Šroub	2	ocel, M2		
17	Objímka	2	elektron	1,5	leštěno
18	Šroub	2	ocel, M2		
19	Kolík	2	ocel ø 0,8		
20	Klobouk]	1	dural	1,8	červeně eloxováno
21	Kolík	2	ocel ø 1		