

Model typu „kachna“.

Podávám náskres jednoho ze starších modelů, který se dobře osvědčil. Model typu »kachna« hodí se dosti dobře pro začátečníky ve stavbě modelů. Nikoliv, že by snad byl právě jednoduše stavěn — mají-li mítí obě plochy, přední i zadní a podvozek navzájem neměnitelnou polohu, umožní to jen dost složitý systém výztuh — spíše proto, že jak jsem pozoroval, snese i provedení — zcela přesné a skoro vždy má dostatek nutné stability. To nelze říci právě o všech typech. Ovšem tento model s dlouhou gumou nemá velký přebytek motorické síly. Znatelnější překročení váhy znamená při nejmenším, že málo stoupá a dosáhne menších časů.

Podrobného popisu není snad zapotřebí. Model má kaučukový svazek asi 85 cm dlouhý, v průřezu 30 mm², o váze asi 27 g. Váha celého modelu nemusí překročit o mnoho 80 g. Vrtule o průměru 28 cm má stoupání 36 cm.

Náprava koleček je z plochého bambusu, ohnuta na způsob luku, třetinu tvoří pramen obyčejného kaučuku. Uprostřed musí být náprava velmi dobře upevněna ke vzpěře. Tato, jakož i zadní vzpěra, nesoucí ostruhu z ocel. drátu, jsou upevněny k trupovému nosníku modelu prostřednictvím oček z ocelového drátu, jimiž prochází svazek kaučukový. Podvozek tohoto modelu je tedy vypružen dvojím způsobem a model dobře proveden, má velmi zřídka poruchy.

Hřídel vrtule prochází obloukem, který je proveden z plochého bambusu (opatrně ohýbat!) a upevněn tak, že je možno alespoň v malých mezích měniti sklon osy vrtule. — Přední plocha »kachny« má značně velký náběh, zadní plocha připevněna na trupovém nosníku pod náběhem nullovým a její konce mohou býti mírně negativně zdviženy. Obě plochy jsou dost silně zakřiveny. — Pro přímý let nutno naříditi směrové kormidlo, aby vyrovnávalo reakční účinek vrtule. Docíluje se však obyčejně lepších časů, krouží-li model ve velkých kruzích a není-li reakční moment vyrovnáván.

Modelem tohoto typu lze docíliti snadno trvání přes 1/2 minuty, značných výšek i tratí. Stabilita je obyčejně dobrá a klouzavý let s výše značně prodlužuje »časy« což hodí se jistě dobře pro naše závodníky.

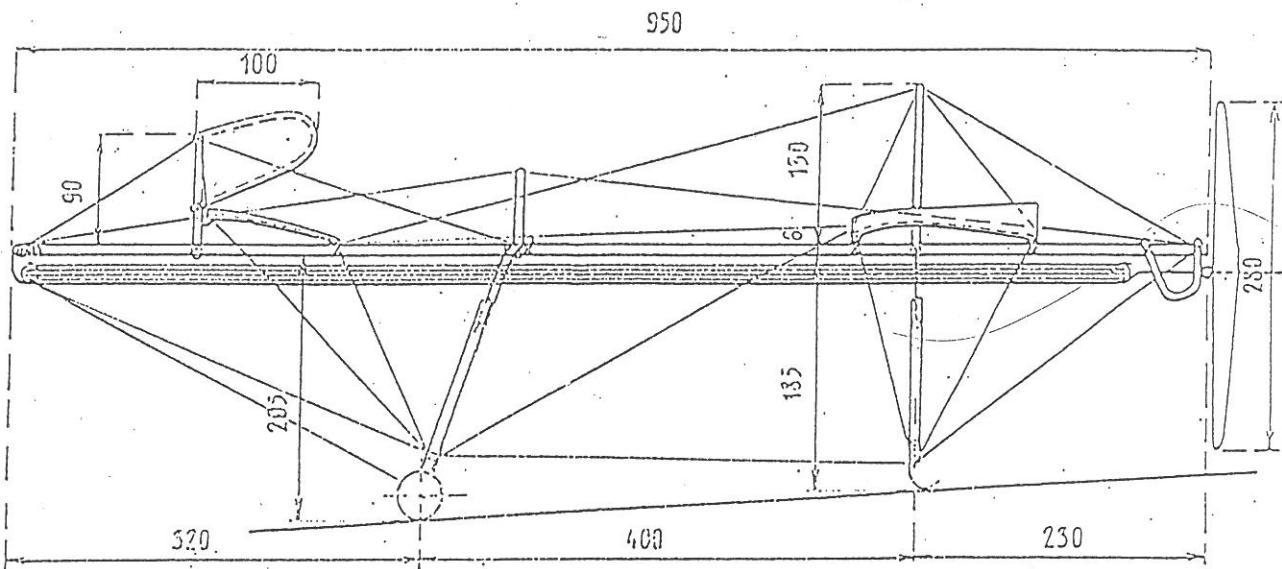

Model typu "Kuchina".

Konstrukce P. Beneše

z r. 1915.

