

ZPRAVODAJ SAM 78

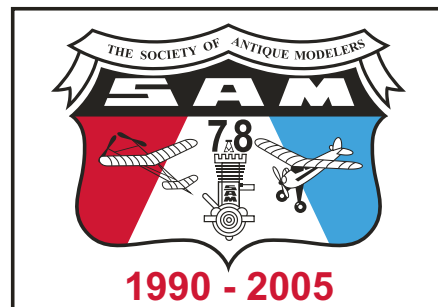

ČLENŮ KLUBU HISTORICKÝCH MODELŮ LETADEL A MOTORŮ SAM 78

Č. 3/2006 (KVĚTEN-ČERVEN)

WWW.SAM78.CZ

ROČNÍK XVI., ČÍSLO 90



V letošním roce vzpomínáme významné jubileum

našeho leteckého modelářství. Před šedesáti lety, v roce 1946 se uskutečnilo první celostátní mistrovství ČSR ve všech tehdejších modelářských kategoriích ve Zlíně na letišti v Otrokovicích. Akci organizoval modelářský odbor při ARČS od jarních měsíců, kdy se uskutečnily okresní, krajské a zemské kola této soutěže. Na dobových fotografiích si připomínáme alespoň nejpobulárnější kategorii volných motorových modelů. Historicky prvním mistrem republiky se stal pražský modelář Antonín Jindra z klubu IPRO, jako druhý se umístil Jiří Poháněl z Brna a třetí byl Miloš Pahr, čtvrtý Jiří Janda s ANTARESEM na snímku dole. Ve větroních zvítězil Vojtěch Pokorný ze Zlína. V kategorii gumáků obsadil první místo Jaromír Jančařík z Brna.

Vlevo dole jsou vítězové pražského kola - zleva Antonín Jindra, Jaroslav Brož a Gustav Bušek.

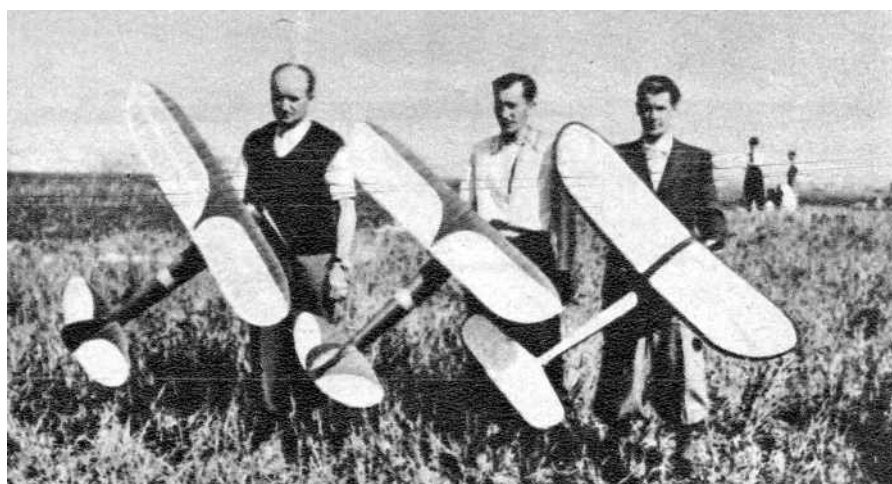

*Soutěže historiků v roce 2006
Informace z činnosti klubu SAM 78
Odborné články
Stavební plány*

Informace z činnosti klubu SAM 78

Vážení příznivci historických modelů - členové klubu SAM 78

Počasí nám všem dává docela zabrat. Nejen to nedávné zimní a jarní s povodněmi, ale i současné tropické letní... Pravda, poroučet větru, dešti jaksi není možné a tak musíme brát to, co je. Věřím však, že historici, pokud jim zdraví dovoluje, se dobře vyrovnávají s těmito přírodními rozmary v dobré pohodě.

S malým zpožděním se konečně podařilo realizovat další číslo Zpravodaje a provést slibovanou výměnu nových členských průkazů SAM 78. Současně bylo provedeno upřesnění evidence členské základny našeho klubu, provedly se změny adres a údajů v adresáři a udělal se i pořádek s neplatiči. Ale přece jen, pokud se objeví nějaká nepřesná informace, třeba v evidenčních číslech nebo v adrese bydliště, neváhejte a ihned volejte nebo piště o nápravu. Nikdo není totiž neomylný a předem děkuji za pochopení.

Chtěl bych vám připomenout, že velká naděje na zlepšení stavu naší pokladny není nijak v dohledu a tak zkusíme zlevnit tisk Zpravodaje SAM 78 při zachování určitého standardu a rozsahu. Patrně vynecháme barevný tisk na přední straně, protože poštovné levnější asi nebude

a členský příspěvek je i tak dost vysoký. Sponzoři se nám jaksi nehrnou a zisk z nejrůznějších akcí SAMu 78 se nekoná (mimo loňské ME ve Dvoře Králové).

Přesto však se stále něco děje a i když aktivita je někdy přímo úměrná ekonomickým možnostem či osobní iniciativě jednotlivých členů. Po slabším soutěžním jarním období nás teď především očekává celostátní setkání SAMu 78 v Chotěboři, mimo plánované soutěže a slety dle kalendáře 2006. Ještě předtím však pořádají obdobné celostátní setkání ze SAMu 119 u Trnavy na Slovensku.

Zúčastnili jsme se - individuálně - 4. ročníku ME historických RC modelů v Itálii. Bylo to akce zdařilá, ale zcela v italském duchu uspořádaná. Za zmínku také stojí zajímavá akce na severní Moravě - setkání modelářů veteránů v Karviné. Více najdete v reportážích našeho Zpravodaje. A vůbec přátelé, je léto a na dlouhé povídání není nálada...
Přeji všem dobré zdraví a pohodu, létejte hlavně ráno a v podvečer a přes polední vedra dejte přednost siestě. Na jihu to mají vyzkoušeno odjakživa.
Váš editor

NOVÉ STAVEBNICE HISTORICKÝCH MODELŮ NA ELEKTROPOHON

Pro premiéru na letošní MODEL HOBBY v Letňanech připravuje firma CLASSIC MODELS dvě nové stavebnice historických modelů na elektropohon, jejichž prototypy postavil a v dočasně době ověřuje v provozu Richard Metz z Kladna. Dle informací výrobce by cena těchto

stavebnic historiků měla být v prodeji pod 2000 Kč. Letové vlastnosti obou modelů jsou parádní a jistě obohatí nejen náš trh, ale zejména letecko modelářské produkce na letištích...



ICHABOD

Technické údaje o modelu:

Rozpětí	1524 mm
Délka trupu	920 mm
Plocha křídla	28,4 dm ²
Letová hmotnost	850 g
Zatížení křídla	29,9 g/dm ²
Elektrický motor	PJS 3D 800
Regulátor	JETI ECO 25
Zdroje	Li-ion 7,2 V, 2200 mAh
Vrtule	prům. 280 mm/120 mm
RC přijímač	JETI REX 5
Serva	2x MC 500 BB



classic
MODELS

VÝROBA
STAVEBNIC
HISTORICKÝCH
MODELŮ

classicmodels@seznam.cz
www.classicmodels.wz.cz



THE FOLLY

Technické údaje o modelu:

Rozpětí	1830 mm
Délka trupu	1170 mm
Plocha křídla	45,8 dm ²
Letová hmotnost	1505 g
Zatížení křídla	32,86 g/dm ²
Elektrický motor	PHASOR 30/3
Regulátor	JETI ADVANCE 40 plus
Zdroje	Li-ion 10,8 V, 2200 mAh
Vrtule	prům. 280 mm/150 mm
RC přijímač	JETI REX 7 mini
Serva	2x MC 1000 MG BB

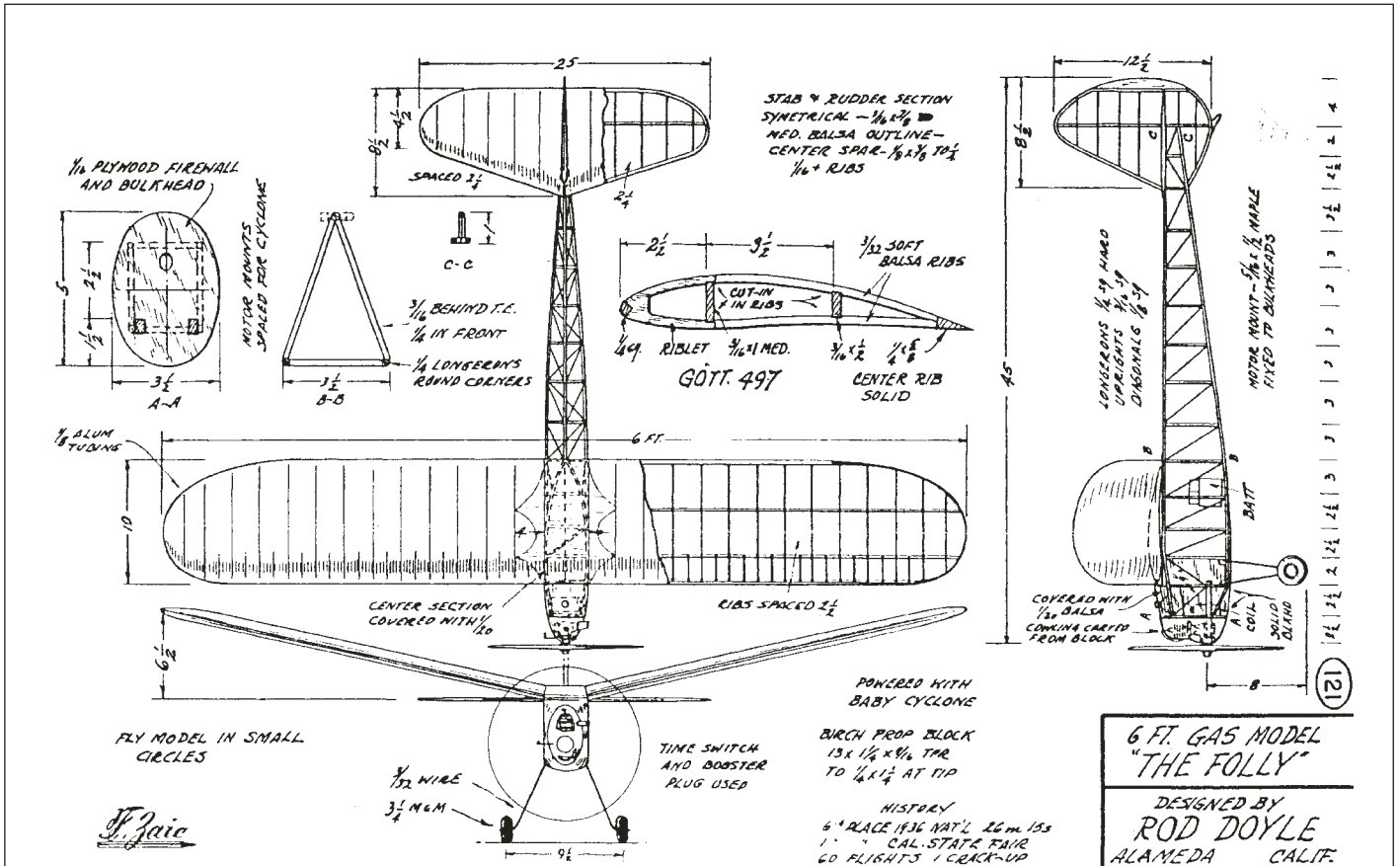
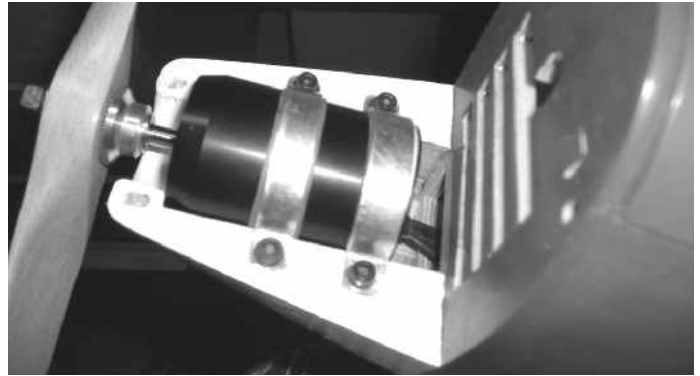

Klub priateľov historických modelov lietadiel a motorov, SAM 119 SLOVAK REPUBLIC

pozvánka na



CELOSLOVENSKÝ ZLET HISTORICKÝCH MODELOV

22.-23. 07. 2006

Letisko BOLERÁZ - KLČOVANY, Slovenská republika

Program :	22. 07. 2006 / sobota /
	9.00 – 10.00 prezentácia
	10.00 zahájenie
	10.30 – 18.00 súťažné lety
	18.00 – 20.00 výročná schôdza a spoločné posedenie na letisku s večerou
23. 07. 2006 / nedeľa /	9.00 – 13.00 súťažné lety
	14.00 vyhlásenie výsledkov a záver

Usporiadateľ si vyhradzuje právo zmeny programu v odôvodnených prípadoch

SOUTĚŽE HISTORIKŮ

Soutěž volných historických modelů v Hořicích

Celý týden před soutěží přšelo a vál silný vítr. Milé překvapení nám však udělalo počasí v sobotu 3. června, kdy na hořickém letišti bylo velmi přívětivé modelářské počasí. Datum 3. 6. konání soutěže se téměř krylo s datem nedožitého 76. narozenin našeho Slávka Raka. Kdoví, kdo tedy to počasí tak zařídil?

Na letišti se nás sešlo tak akorát - bylo prima, že mezi účastníky, kteří jezdí pokaždé přijeli také Honza Kypta z Mladějova od Moravské Třebové a Milan Pařík z Prahy. Opět zde bylo k vidění spousta krásných historiků. Milan Pařík předvedl modely zahraniční produkce, Petr Hošek z Jeseníků SOVU Slávka Raka, Venda Rejchrt z Hradce Králové dvoutrupý větroň (RC) a Ing. Ivan Šebánek z Mělníka pak exkluzivní dvoutrupý a dvumotorový gumák z roku 1930 od pana Vyskočila. Vmontoval do něj RC soupravu, aby to bylo komplet - historie i současnost.

Pokud jde o létání, o termické stoupáky nebyla nouze, takže mnoha soutěžícím stoupl adrenalin na maximum - kopne nebo nekopne determalizátor? Jen Petr Hošek to měl jasné, nezapálil u RAROHA doutnák, neboť jeho model nešel dvakrát pořádně vytáhnout. Na potření se to povedlo a zrovna do stoupáku. Let to byl krásný, hlavně s „jistotou“, že determalizátor nekopne. Štěstí, že po třech minutách letu se termika

rozpadla a model přinesl Petr zpátky... Byli jsme všichni spokojeni, soutěžící, časoměřiči i diváci, neboť to bylo polétání družné, veselé i napínavé. Prostě prima. Všem za účast děkuje pořadatel Jirka Buček a jemu zase všichni zúčastnění za uspořádání soutěže. Jarda Vrabc

Výsledky:

Kategorie AV-1

1. Ing. Milan Pařík	BABY 1945	239 sec.
2. Jarda Vrabc	STRAKA 1953	225 sec.
3. Jan Kypta	STRAKA 1953	150 sec.

Kategorie AV-2

1. Jirka Buček	AV-2 1953	313 sec.
2. Jarda Vrabc	SATURN 1954	298 sec.
3. Petr Hošek	SOVA 1952	228 sec.

Kategorie BV-1

1. Ing. Milan Pařík	COPLAND 1936	280 sec.
2. Ing. Ivan Šebánek	SLUKA 1942	256 sec.
3. Ing. Milan Pařík	CLOUD TRAMP 1936	210 sec.

Kategorie BV-3

1. Václav Rejchrt	PARAPLE	225 sec.
2. Václav Rejchrt	N43	187 sec.



4. ročník ME historických RC modelů v Itálii

Čtvrtého ročníku ME jsme se zúčastnili zcela individuálně, spolu s dalšími modeláři z České republiky, neboť tato soutěž je otevřená všem. S námi společně jeli i kolegové ze slovenského SAMu 119. Průběh cesty se obešel bez problémů. K tomu přispělo i pěkné počasí a tak jsme v podvečer dorazili do místa konání a ubytovali se v seriózním motorestu. Soutěž se konala na sportovním letišti nedaleko místa pobytu. Ukázalo se, že počasí bylo až příliš milosrdné - byl pařák od samého rána.

Po nezbytných formalitách, prezentaci a nutném „brífingu“ bylo vyhlášeno pořadí létání jednotlivých kategorií. Naše účast byla vcelku úspěšná, popisovat však jednotlivé starty a kolotoč činností okolo nich by bylo zbytečné. Vše ostatní napoví fotoreportáž z akce a konstatování, že jsme se v pořádku a ve zdraví vrátili zpět... Pevně věřím, že uspořádání pátého ročníku v sousední Slovenské republice bude nejen kvalitnější, ale zejména, že bude účast našich historiků výrazně lepší. KEK

Ukázky výsledkových listin s našimi soutěžícími

4th SAM R/C EuroChamps 16/17/18 June 2006

TEXACO results

POS	COMPETITOR	COUNTRY	MODEL	RADIO	FREQ	FLIGHT 1	FLIGHT 2	FLIGHT 3	TOTAL	FLYOFF
21	Montebelli Gabriele	ITA	Playboy Sr.	151	40835	506	617	592	1209	
22	Ghiotto Antonio	ITA	KI61	73	40825	573	429	600	1173	
23	Bacello Maurizio	ITA	Guff	1	40835	305	418	589	1007	
24	Rada Vojtech	CZE	Super Scorpion	57	35100	228	193	608	836	
25	Laycock Allan	AUS	Airborn	30	35100	121	641	188	829	
26	Macku Miroslav	CZE	Vega 7	34	40875	435	340	98	775	
27	Ricco Walter	ITA	Lanzo Bomber	116	40675	213	134	368	581	
-	Montesi Paolo	ITA	Lanzo Bomber	171	40875	0	0	0	0	

4th SAM R/C EuroChamps
16/17/18 June 2006
1/2ELETTR results

POS	COMPETITOR	COUNTRY	MODEL	RADIO	FREQ	FLIGHT 1	FLIGHT 2	FLIGHT 3	TOTAL	FLYOFF
1	Mett Ulf	DEU	Etb 42	173	35140	600	600	600	1200	693
2	Fabbri Franco	ITA	Mini Hogan	156	40875	600	600	600	1200	641
3	Felletti Mario	ITA	KI 61	7	40865	600	582	600	1200	640
4	Hrncar Lubomir	SVK	Playboy Sr.	152	35030	600	520	600	1200	581
5	Dabrowski Heinrich	DEU	Playboy	100	35060	600	553	600	1200	541
6	Harding David	USA	Stardust Special	21	35170	600	600	0	1200	0
6	Dabrowski Heinrich	DEU	Interceptor	99	35060	600	243	600	1200	
6	Mett Ulf	DEU	Etb41	38	35140	600	600	0	1200	
9	Kudela Carl	DEU	Kerswap	23	35200	600	496	575	1175	
10	Dusan Sedlar	SVK	Milli	146	40815	520	385	529	1049	
11	Bortolai Tiziano	ITA	Flamingo	79	40985	481	419	0	900	
12	Bartkowski Richard	USA	Trenton Terror	62	35130	296	408	469	877	
13	Bussmeier Leo	DEU	Playboy	131	35060	526	0	0	526	
14	Brown Roy A.	NLD	Rambler	95	35120	0	0	406	406	

4th SAM R/C EuroChamps
16/17/18 June 2006
OTELETTR results

POS	COMPETITOR	COUNTRY	MODEL	RADIO	FREQ	FLIGHT 1	FLIGHT 2	FLIGHT 3	TOTAL	FLYOFF
1	Lusso Gianfranco	CHE	Playboy	86	41050	443	600	600	1200	796
2	Mett Ulf	DEU	Playboy 1	41	35140	600	548	600	1200	671
3	Harding David	USA	Stardust Special	22	35170	600	600	0	1200	624
4	Grassi Roberto	ITA	The Answer	141	40715	495	333	600	1095	
5	Bartkowski Richard	USA	Record Hound	61	35130	240	383	600	983	
6	Kudela Carl	DEU	Playboy	24	35200	431	437	482	919	
7	Grilz Stefan	DEU	Playboy Jr.	67	35100	435	349	443	878	
8	Bortolai Tiziano	ITA	Zomby	82	40835	341	215	427	768	
9	Slapnicka Zdenek	CZE	hoenius Klebe Flyc	58	35100	147	265	249	514	

4th SAM R/C EuroChamps
16/17/18 June 2006
OTVR results

POS	COMPETITOR	COUNTRY	MODEL	RADIO	FREQ	FLIGHT 1	FLIGHT 2	FLIGHT 3	TOTAL	FLYOFF
1	Mersecchi Rover	ITA	Fd15	143	35180	300	300	300	900	
2	Bussmeier Leo	DEU	Am9	132	35060	300	300	283	883	
3	Bekins Don	USA	Nibbio	177	35080	300	300	219	819	
4	Mersecchi Rover	ITA	Belzebù	144	35180	172	300	300	772	
5	Fratini Gaetano	ITA	Vm12	122	35120	210	221	300	731	
6	Bezzi Filippo	ITA	D129	121	40675	143	300	246	689	
7	Femminella Evandro	ITA	Paragon	139	35080	273	168	231	672	
8	Roselle Steve	USA	Kane	50	40885	300	162	205	667	
9	Binelli Luigi	ITA	Montagne	89	35100	130	238	210	578	
10	Macku Miroslav	CZE	Thermalist 1	33	40875	183	215	173	571	
11	Lusso Gianfranco	CHE	Championnat 46	119	41050	208	129	161	498	
12	Lusso Gianfranco	CHE	Ciclone	85	41050	69	140	242	451	
13	Potucek Miroslav	CZE	Delfin	59	35100	170	129	150	449	

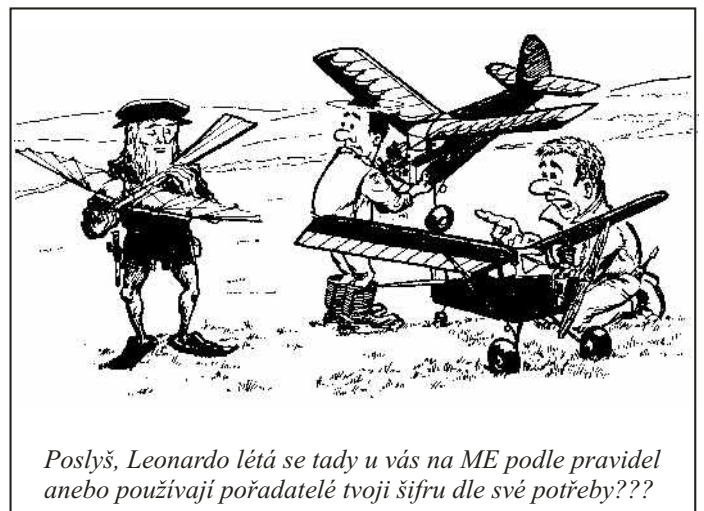
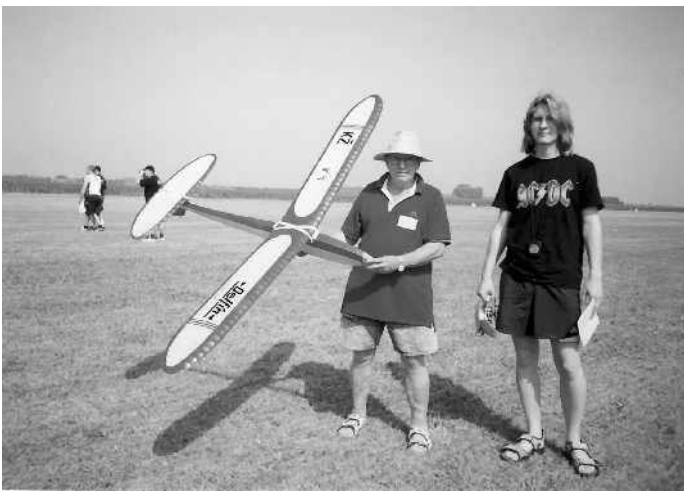

Poslyš, Leonardo létá se tady u vás na ME podle pravidel anebo používají pořadatelé tvoji šifru dle své potřeby???

SPOLEČENSKÁ RUBRIKA

Zdařilé setkání modelářů veteránů

Původní „Setkání seniorů“ pořádaná v dřívějších letech jako sraz nestorů leteckého modelářství z Ostravska a severní Moravy, se postupem času a přibývajícím ročníky stala regionálně neomezenou, široce známou a navštěvovanou akcí. 24. června se konal její 4. ročník, opět na obdivovaném modelářském letišti na temeni bývalého odvalu Dolu Hohenegger v Karviné. V průběhu akce bylo registrováno 62 oficiálních účastníků mimo celou řadu dalších přihlížejících a sympatizujících modelářů mladších ročníků. Nejde o setkání soutěžního charakteru. Všichni kdo přijíždějí však přivázejí modely starší i zcela nové a velká většina také tyto modely předvádí v letu. Pro potěšení své i všech přátel a kamarádů, kteří přihlížejí, dovedou znalecky ocenit a pokud se let líbí, také ocenit potleskem. Soutěžní atmosféra tady nikomu nechybí, nikdo se také nesnaží bezúčelně se „předvádět“.

Polda Walek



Vzpomínka na Slávka Hemzu

Sympatický soutěžní větroň zkonstruoval brňák Slávek Hemza v roce 1947, jako příspěvek k nově se rozvíjejícím kategoriím modelů větroňů. Celý model je nenáročný na stavbu a provedení bylo z tuzemského materiálu. Tento model byl určen středně pokročilým modelářům a podával velice slušné letové výkony. Zejména kluci z brněnské oblasti se s ním účastnili velice úspěšně v oblastních i celostátních soutěžích.

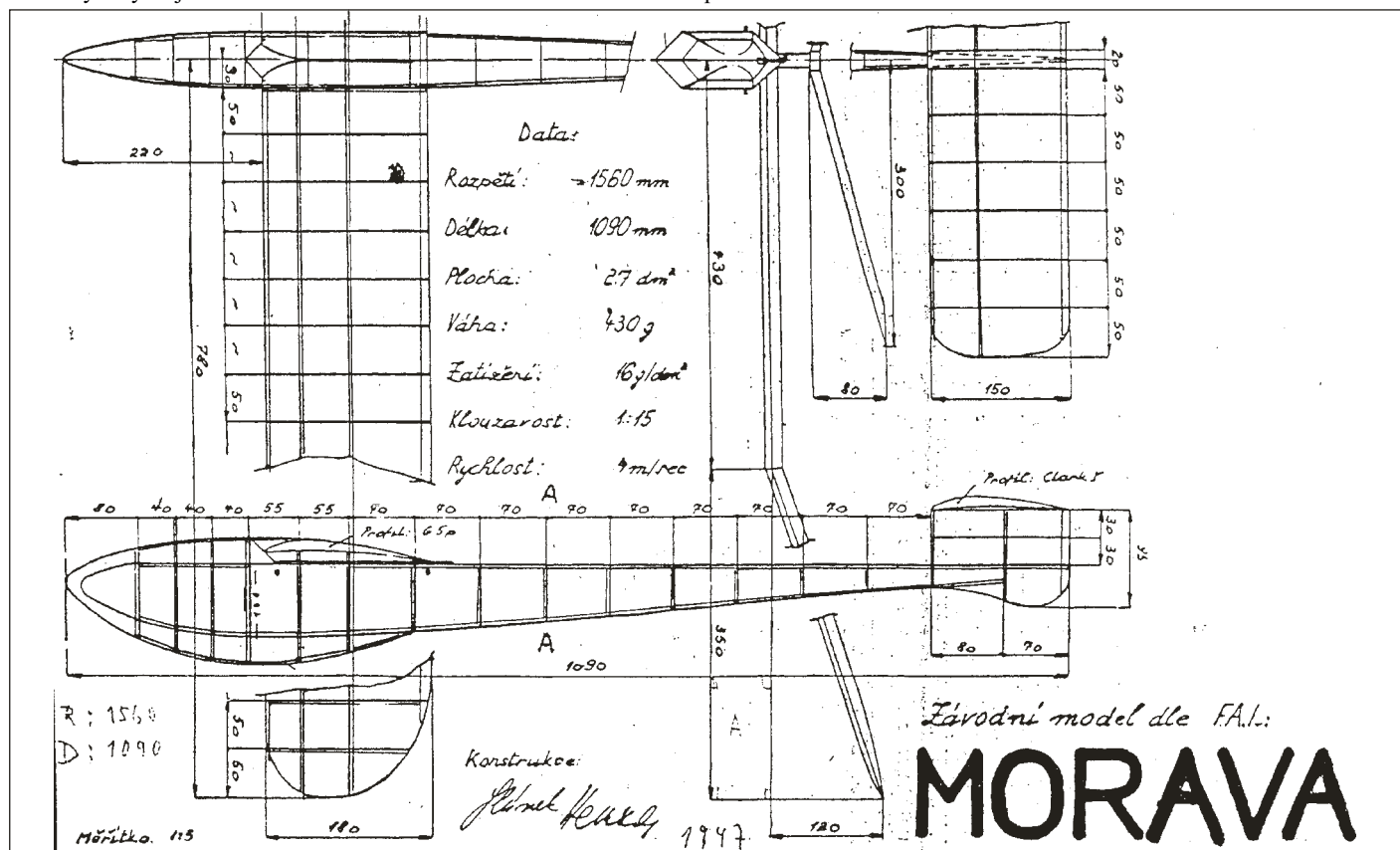

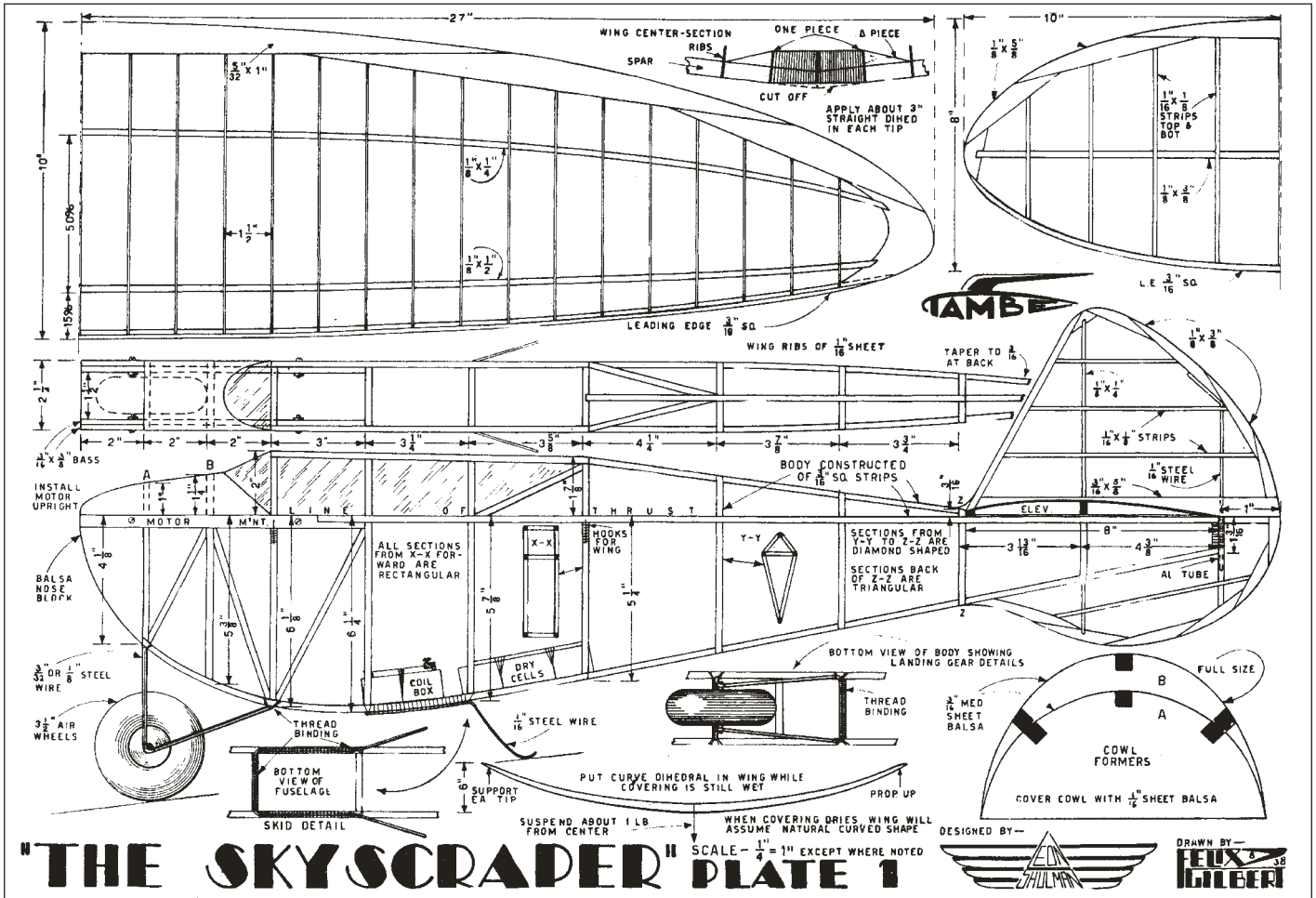

Daleko robustnější proporce má motorový model THE SKYSCRAPER z roku 1938 od konstruktéra Leona Shulmana. Při rozpětí 1370 mm, krátkém trupu a mohutné směrovce model působí velice decentně. Zajímavé je použití jednokolového předového podvozku (kolo o průměru 90 mm) je doplněn dvěmi ocelovými nožkami na každé straně trupu, které zajišťovaly potřebnou stabilitu pro start i přistání. Všimněte si i zajímavého profilu křídla a jeho lomení do oblouku.

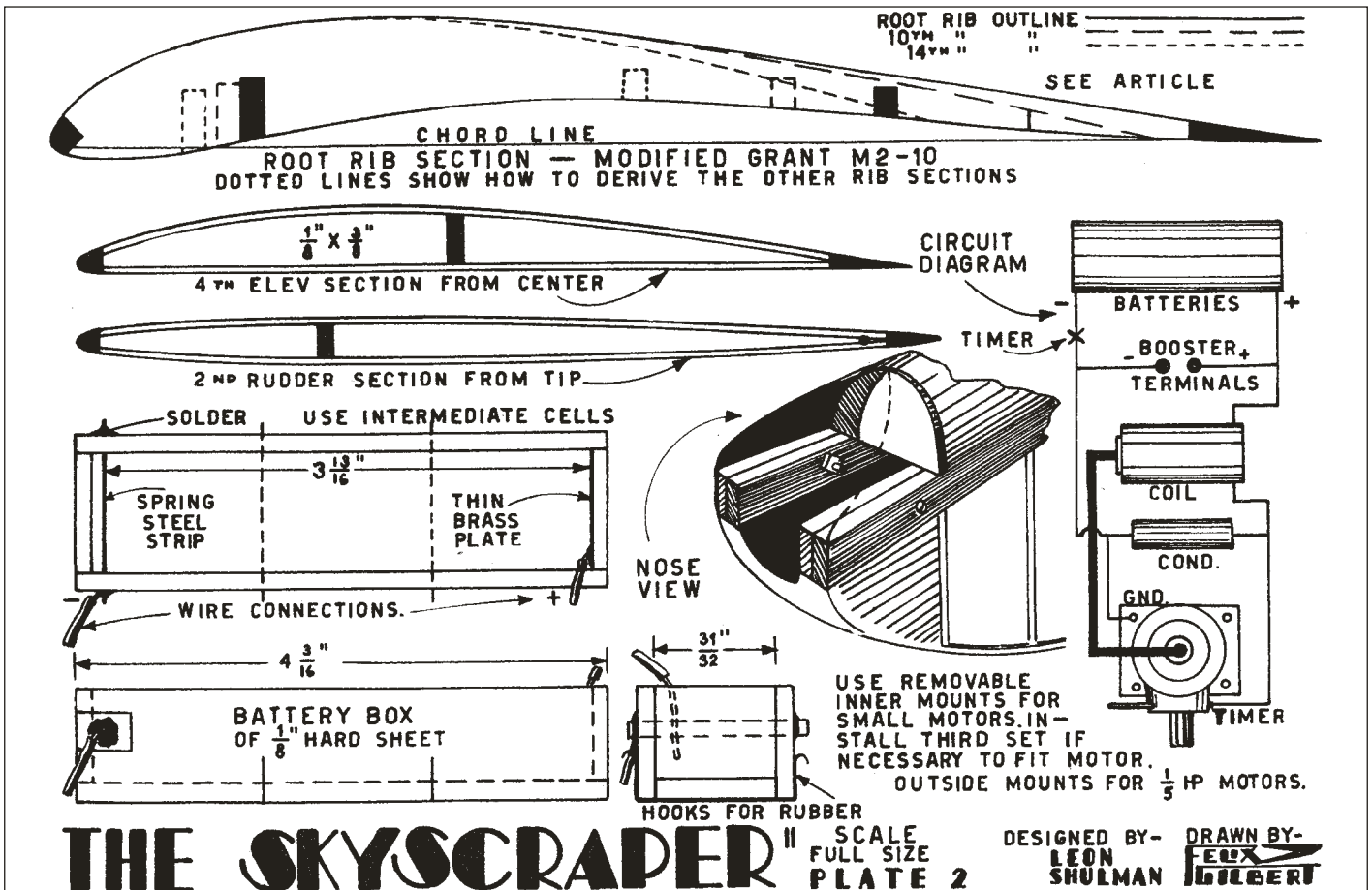

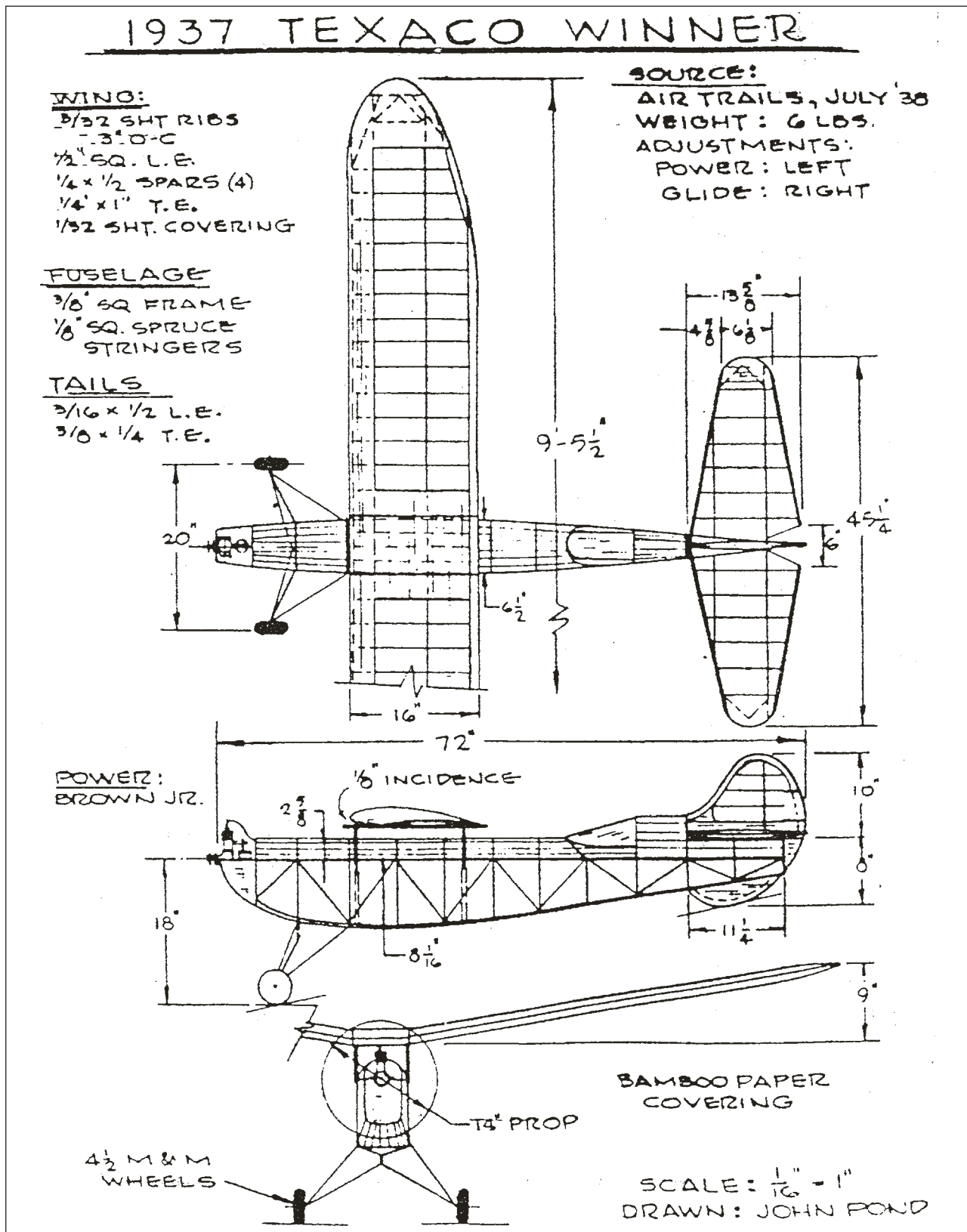

Znárný konstruktér, publicista a modelářský expert John Pond stavěl motorové modely již před válkou. Z roku 1937 pochází zajímavý soutěžní model TEXACO WINNER, který samozřejmě jako volný dosahoval skvělých sportovních výsledků. Celobalový model byl opatřen motorem BROWN JUN. RC aparatura do modelu by byla snadnou záležitostí...

Registrační číslo časopisu ZPRAVODAJ SAM 78: MK ČR E 13425

VÝBOR KLUBU SAM 78

www.sam78.cz

RYBÁK Jaroslav (SAM 01) - prezident klubu - kpt. Nálepky 45, 568 02 SVITAVY, tel. 461 532 581, 605 446 677

LACINA Vítězslav (SAM 26) - pokladník klubu - Husova 1051, 665 01 ROSICE u Brna, tel. 546 412 351

JUDr. SLAPNÍČKA Zdeněk (SAM 256) - sportovní referent - Na Sádkce 193, 149 00 PRAHA 4, tel. 272 926 206, 603 434 467, slapnicka.zde@quick.cz

METZ Richard (SAM 101) - člen výboru - Milady Horákové 2065, 272 01 KLDADNO 2, tel. 312 681 457, 603 473 955

KAHÁNEK Emil (SAM 02) - editor ZPRAVODAJE - Jilemnického 52, 742 21 KOPŘIVNICE, tel. 556 813 766, 604 172 238, emil.kahanek@centrum.cz

Grafické zpracování - NEVLUDOVÁ Zdeňka, z.nevludova@ctknet.cz

Tisk : GRAFOTISK Pálka Břeclav