

ZPRAVODAJ SAM 78

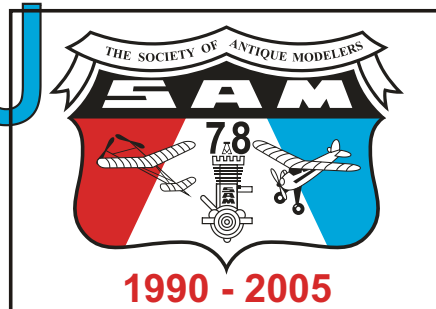

ČLENŮ KLUBU HISTORICKÝCH MODELŮ LETADEL A MOTORŮ SAM 78

č. 2/2006 (BŘEZEN-DUBEN)

www.sam78.cz

ROČNÍK XVI., ČÍSLO 89



*Slunce a jarní povětrí
jsou přímo balzámem
pro modelářské duše
po letošní předlouhé zimě...*

Na fotografiích, starých téměř šedesát let, pořízených na hořovickém letišti Žebrák při zdařilé soutěži, kterou organizoval podbrdský Aeroklub Hořovice je vidět právě tu správnou soutěžní atmosféru. Na této soutěži vzbudil velkou pozornost i Buňatův třímetrový motorový model, který zde úspěšně předvedl.

Soutěžilo se podle tehdejších pravidel ve třech kategoriích - větroně, gumáky, motoráky za účasti téměř šedesáti modelářů ze širokého okolí. Poznáte se někdo?



*Soutěže historiků v roce 2006
Informace z činnosti klubu SAM 78
Doplnění a oprava kalendáře soutěží
Odborné články
Kapitoly z historie
Stavební plány*

Informace z činnosti klubu SAM 78

Vážení příznivci historických modelů - členové klubu SAM 78

Na začátku nové soutěžní sezóny mi dovoluje několik poznámek. Po loňském úspěšném a velice náročném roce, umocněném pořádáním ME-RC historických modelů, kterého jsme se zhostili dle ohlasu v zahraničních časopisech velmi dobře. Na rozdíl od nám nejbližších tiskovin, které hledají jen negativa, což je naše národní charakteristika. Očekával bych nárůst sportovní aktivity na všech úrovních, avšak opak je pravdou. Pohled na letošní kalendář klubových akcí všeho druhu až na výjimky, je víc než tristní. Právě probíhající výměna členských průkazů nám ukazuje další statistiku o stavu členské základny. Ve své podstatě zůstává na stejných číslech. Počet zemřelých a těch, kteří sami ukončili činnost v našem klubu je nahrazen příchodem nových členů.

Bez zajímavosti není ani přehled účasti na všech celostátních

setkáních, dosud našim klubem uskutečněných, který je uveden na poslední straně Zpravodaje. Respektuji tu většinu našich členů, kteří jsou jen příznivci starých modelů a soutěže je víceméně nevzrušují.

Náš současný aktuální úkol zní: připravit 16. Celostátní setkání SAM 78 ve dnech 17. - 19. 8. 2006 na letišti v Chotěboři.

Schůzi výboru klubu SAM 78 svolávám na 29. 4. 2006, právě na letišti v Chotěboři, kde hlavním bodem programu bude právě příprava tohoto setkání. Součástí tohoto setkání bude volba nového vedení klubu. Žádám proto celou členskou základnu o návrhy na členy nového výboru. Všechny připomínky pište na moji adresu. Přeji všem členům stále zdraví a pohodu při Vaší modelářské činnosti.

Jaroslav Rybák prezident klubu

Doplnění kalendáře soutěží a sletů - SAM 78 na rok 2006

17. června - Dvůr Králové: SLET HISTORICKÝCH MOROTOVÝCH MODELŮ všech kategorií dle pravidel SAM 78.

Pouze modely se spalovacími motory.

1. a 2. září - Dvůr Králové: MEMORIÁL JOSEFA DYTRYCHA. Všechny kategorie motorových RC modelů dle pravidel SAM 78.

Pouze modely se spalovacími motory.

PRODÁM detonační motory:

SUPER ATOM 1,8 cm³ (replika JR), LETMO 2,5 cm³ (replika MP-JET), MP-JET 0,6 cm³ CLASSIC, vše v perfektním stavu.

Jaromír Pipek, ČSLA 830, 399 01 MILEVSKO, tel. 382 523 074, 607 724 251.

Organizovaný zájezd na ME historických RC modelů v Itálii, který byl nabízen ve Zpravodaji č. 1/2006 se pro nedostatečný počet zájemců nekoná!



VÝROBA
STAVEBNIC
HISTORICKÝCH
MODELŮ

classicmodels@seznam.cz
www.classicmodels.wz.cz

Zprostředkuji prodej z pozůstalosti po Ing. Dostálovi:
motor LETNÁ 6,3 ccm + el. zapal.
(replika Rybák) cena 4000,- Kč
motor LETMO 2,5 ccm (MP) 800,- Kč
TEXACO 1/2 A 500,- Kč
motor MVVS 3,5 ccm RC 800,- Kč
MVVS 12,7 ccm RC+tlumič 1200,- Kč

Zdeněk Fejk
Příčná 355, 551 02 Jaroměř 2 - Josefov

MEMORIÁL RADOSLAVA ČÍŽKA

Už je tomu rok, co naše řady opustil jeden z našich největších modelářů a konstruktérů, Radek Čížek. Modeláři klubu SAM95, LMK Kamenné Žehrovice a MK Lány spojili své síly a rozhodli se uctít jeho památku uspořádáním **Memoriálu Radka Čížka**. Akce se bude konat 20. a 21. května. Podařilo se nám sehnat několik sponzorů, takže bude o co létat. Hlavní sponzor Obec Kamenné Žehrovice, věnoval na ceny 5 000,-Kč. To ale není vůbec podstatné. Rádi bychom uctili jeho památku akcí opravdu na úrovni. Proto bude upozornění v č. 4 RC REVUE, samozřejmě v místním tisku i v našich Informačních listech. V sobotu 20. 5. se budou létat motorové modely a elektry a v neděli 21. 5. větroně ARC. Pravidla jsou k nalezení na webových stránkách SAMu 95.

Srdečně všechny zdravím.

Vladimír Kostečka, SAM95 - 31 • spojení GSM: 777676586 • Skype: Kolada4774 • ICQ: 211985271

Pro zájemce, kteří se chtějí zúčastnit ME v Itálii, přikládá sportovní referent originál přihlášku. V této podobě je nutno ji okopírovat, vyplnit a odeslat na adresu: **Domenico Bruschi, Via dei Boscheti, 31-Borgo-47893 Rep. San Marino, Tel.: 0549/903375, e-mail: dbruschi@omniway.sm**

4th European SAM RC Champs - 4° Campionato Europeo SAM RA

16 – 17 – 18 June/Giugno 2006

Entry form - Modulo d'iscrizione

Competitor – ConcorrenteAddress-Indirizzo.....

Tel.....Email Radio freq.Mhz

Event/Categoria OTVR OTMR 1/2A Tex. 1/2 Electric NMR Texaco Electric OT

Model

Year/anno

Wing/ap.alare

Area/sup.

Engine/motore

Type/tipo

cc.

Producer/marca

Year/anno

El.motor producer

Type/tipo

Battery/battoria

SOUTĚŽE HISTORIKŮ

První kolo „HOŘICKÉ DVOUKOLOVÉ“

Tato soutěž historických modelů vstoupila již do třetího ročníku. Počasí 25. března, kdy se soutěž létala ani tentokrát nezklamalo. Drobně pršelo, občas trochu víc, foukal svěží vítr 3-4 m/sec - občas trochu víc. To ale nebyla hlavní příčina proč někteří přítomní modeláři své stroje ani neprovětrali. K nepříznivému počasí se přidal velmi náročný terén. Na ploše letiště bylo dobrých 30 cm mokrého firnového sněhu a někde dokonce víc. Vítr snášel éra velmi daleko a tak nám přišla velice vhod pomoc Jirky Řidla z Hořic, který coby časoměřič jezdil svým automobilem pro zalétnuté modely. Díky Jirko, za takovou ochotu v pravý čas a bez řečí. Na takovýchto našich setkáních nejde jen o vlastní soutěžní létání, ale všichni jsme se těšili, že se po dlouhé zimě sejdeme, popovídáme si - co, kde a jak...

Ing. Ivan Šebánek z Mělníka přivezl tyčkový model SLAVÍK, zřejmě proto, aby pomohl jaro rychleji přivolat. Václav Rejchrt z Hradce Králové představil krásnou A2 ADEBAR. Já s Petrem Hoškem z Jeseníku jsme po soutěži jen tak pro radost prolétli své Buldozery na elektropohon. Cestu k domovům využila většina modelářů k posilnění

v příjemné cukrárně v nedaleké Ostroměři. U dobrého kávička a dortíků se docela dobře povídalo a hlavně nám bylo fajn.

Přijďte na podzimní kolo naší soutěže i vy, kteří jste z jakýchkoliv příčin přijet nemohli. Odlétaly se pouze dvě kategorie, takže bodové handicapy pro celkové hodnocení nebudou. Na závěr chci poděkovat všem účastníkům prvního kola a těším se na setkání v měsíci říjnu u nás v Hořicích.

Jarda Vrabec

Výsledky:

Kategorie BV-1

1. Ing. Ivan Šebánek	Mělník	SLUKA	250 sec	30 bodů
2. Jiří Buček	Hořice	HRBEK	204 sec	27 bodů
3. Zdeněk Hanáček	Jeseník	KOMÁR	164 sec	24 bodů

Kategorie AV-1

1. Jarda Vrabec	Hořice	STRAKA	261 sec	30 bodů
2. Ondra Vachuška	Hořice	CINEGE	143 sec	27 bodů



SPOLEČENSKÁ RUBRIKA

Srdečné blahopřání

Významného životního jubilea 80. let se v lednu 2006 dožil známý a populární dlouholetý letecký modelář a člen našeho klubu
pan Hubert VAŠEK
z Brna. Přejeme mu do dalších let stálou aktivitu a pevné zdraví.



V březnu 2006 také oslavil své 80. narozeniny aktivní letecký modelář, bývalý pilot a známý fotograf
pan František VÝSKALA



z Krhové u Valašského Meziříčí. Je také jedním ze zakládajících členů našeho klubu, kdy se po dlouholeté přestávce vrátil zpátky mezi modeláře. O jeho aktivitě svědčí nejen články z modelářské historie na Valašsku, ale i řada zveřejněných plánek modelů své vlastní konstrukce, které byly v poválečném období velmi známé. Také jemu přejeme dobrou pohodu do dalších let, pevné zdraví a neustálou aktivitu mezi námi.

KAPITOLY Z HISTORIE

Malá vzpomínka na dramatickou příhodu před šedesáti lety

Při setkání „starých“ modelářů a fotografů jsem se dočkal neuvěřitelného překvapení. Moji příhodu potvrdil po šedesáti letech pro mě neznámý bývalý pilot. Přečtěte si, jak to bylo.

V roce 1946 jsem dostal rozestavěný trup modelu s plánkem na gumový pohon od jednoho studenta, který končil na dřevařské průmyslovce ve Valašském Meziříčí. Při úklidu v poválečné škole našel tyto modelářské pozůstatky z války v budově, kde byl lazaret německých vojáků. Já jsem model dokončil, ale protože nebylo dostatek modelářské gumy, zůstal nevyužitý na skříní. Až v roce 1947 jsem si koupil svůj první detonační motorek Super Atom. Rozhodl jsem se, že jej vyzkouším v letu právě na tomto modelu. Odkuchal jsem přední část trupu, vestavil motorové lože a samozřejmě Atoma. Nečekal jsem od modelu žádné velké výkony, ale po zalétání se ukázalo, že létá výborně. Na původní nádrž dokázal vzlétnout a ve velkém kruhu oblétnout celé letiště. Kolegové mě přesvědčili, ať zvětším nádrž na palivo asi na obsah 100 ccm. Nikdy jsem ale nádrž nenaplnil. Až jednou. Bylo to uprostřed léta, ideální bezvětří, slunečno a tak jsem se dal přesvědčit a model vypustil. Stoupal v nádherných kruzích, ale stále výš a výš a za pomoci termiky neustále dál. To už jsem věděl, že je zle. Za stálého chodu motoru sledoval vedoucí instruktor plachtařů dalekohledem jak model mizí směrem na Západ ke Chropyni, obci vzdálené asi 4 km od letiště. Ihned jsme nasedli s kamarády na kola a za modelem. Zanedlouho jsme tento marný pokus

vzdali. Smutní jsme se vraceli zpět na letiště. Při návratu jsem viděli na našem letišti přistávat Zlína 281 - OK - AWE. Tento letoun jsme již znali. Byl to pan Ing. Karel Vlk, který letoun vlastnil a často s ním na Valašsku létal. Přítomní kluci na letišti pak vyprávěli, že mezi obcí Police a Kelč asi 10 km od našeho letiště zahlédli pan Vlk ve výšce okolo 500 metrů motorový model. Podlétl ho a šikovým manévrem ho donutil k přistání. Doufal, že někdo z pilotů jej třeba zahlédne ze vzduchu a oznámí to. A stalo se. Přiběhl nějaký chlapec, že model přistál na vršku košaté vrby u Janyškovy továrny v blízkosti tratě. Nelenili jsme a okamžitě jsme na místo spěchali. Byla to pravda, model seděl ve výšce asi 20 metrů. Na jedné straně potok a na druhé tovární železniční vlečka, kde právě vyjížděl vlak k posunování. Pan strojevodoucí nám nejprve vynadal, že běháme po trati, ale pak nám slíbil, že nám pomůže model ze stromu sfouknout. Skutečně se to podařilo, model spadl značně poškozen, ale zachráněn byl hlavně motor.

Když jsem tuto příhodu, spolu s prohlížením starých fotografií vyprávěl na vzpomínovém setkání, poslouchal nás nenápadný starší pán, který se představil jako Plaček a potvrdil, že byl svědkem přesně toho, co jsem ostatním vyprávěl. Ve svých 84 letech si vzpomněl i na mnohé další detaily. Byl totiž ve výcvikovém kurzu plachtařů přede mnou a proto jsme se v té době ani moc neznali. Ale věřte mi, měl jsem z této náhody po šedesáti letech upřímnou radost...
František Výskala

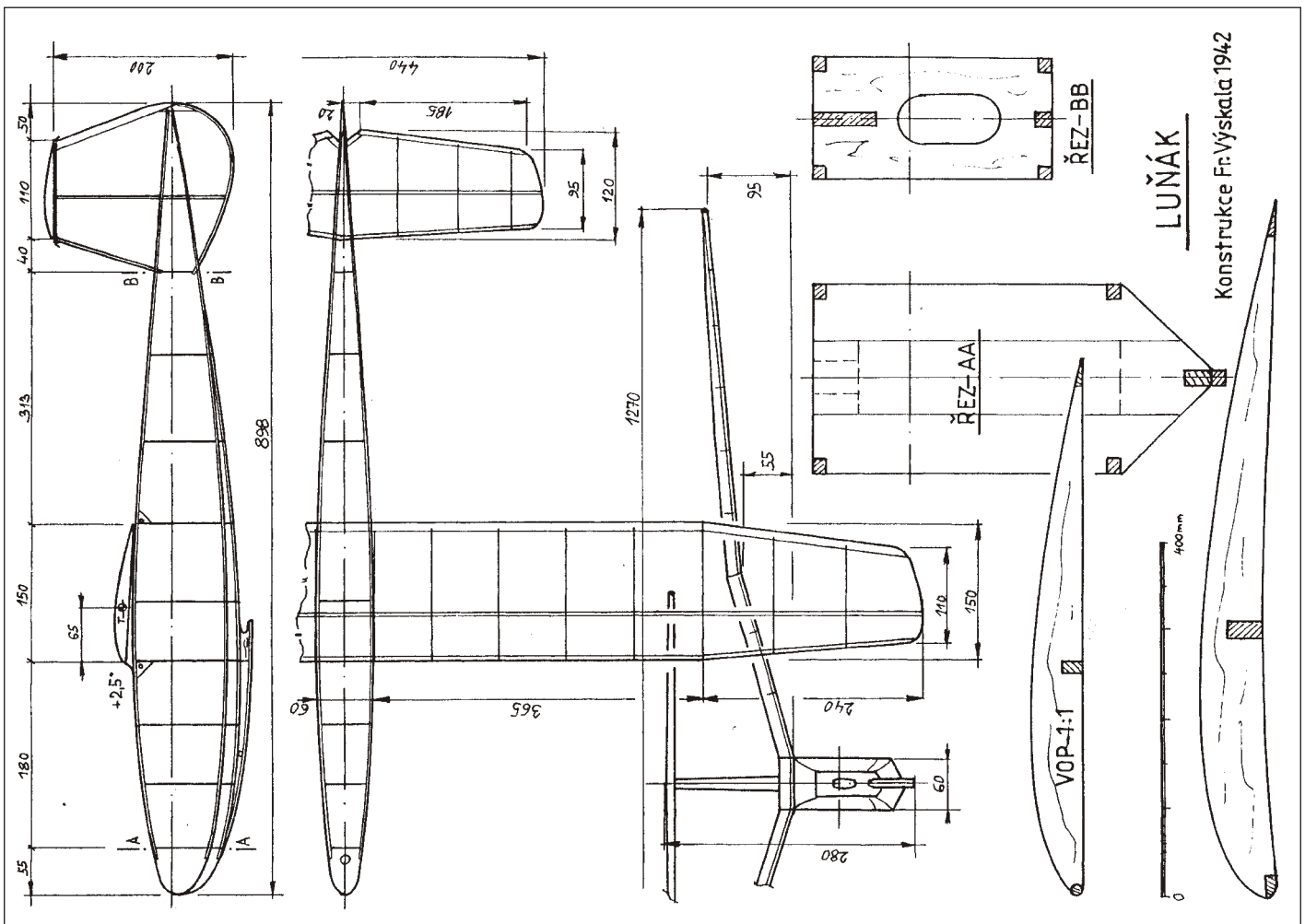

Soutěžní větroň LUNÁK od Františka Výskaly vznikl v období války. Je to robustní model, stavěný pro létání na valašských kotárech. Potah křídla je však už oboustranný a vůbec celková koncepce, včetně umístění výškového kormidla, byla na tehdejší dobu velmi pokroková. V tomto období však byl problém se sháněním materiálu na stavbu modelu. Jediná šance byla u pražské firmy MKM Moučka. Proto si většinu podélníků a dalších potřeb vyráběli modeláři sami u místních stolařů. Model je sestaven z překližkových prepážek trupu, z klasických podélníků a s neděleným křídlem. Veškeré obloučky na modelu byly ohýbány a provedeny z bambusu. Potah byl proveden papírem Flumo a lakován šelakem. Zpevnění potahu na trupu a uprostřed křídla bylo zhotoveno z kreslicí čtvrtky. S modelem se zúčastnil František Výskala na první velké soutěži na místním letišti u Mariánského Dvora v červnu roku 1946. Účast modelářů z okolí Valašského Meziříčí byla tehdy mohutná - více jak šedesát účastníků. (Zpracoval Z. Raška senior)

STAVEBNÍ PLÁNKY

Na základě odborných článků v předchozích číslech Zpravodaje a adekvátní odezvu s diskuzí o „rekonstrukci“ některých téměř zapomenutých modelů, které nevyšly v hromadném tisku či časopisech a přesto sehrály důležitou roli v poválečném rozvoji leteckého modelářství u nás zejména pak podporovaly tvůrčí technickou činnost modelářů konstruktérů mi dovoluji, abych i já přispěl do této polemiky a problematiky. Požádal jsem Zdenka Rašku seniora, který se speciálně touto činností zabývá, aby ze svého nepřehledného archivu vybral některé, opravdu české či slovenské modely, které v tomto období byly vidět na nejrůznějších soutěžích. Mezi mnohými byl i Miloslav Navrátil, nastávající osmdesátník, Miloslav Nondek i František Výskala, Zdeněk Formánek, Láďa Neubert, Zdenko Staníček, Bronislav Sokolíček

a mnozí další. S jejich modely se určitě na stránkách Zpravodaje ještě setkáme. Mnohé z těchto plánek vyšly třeba jako „mušky“ v nejrůznějších časopisech pro mládež, ale nebyly nikdy vydány tiskem. Bylo by však přímo hříchem tyto modely nezachovat pro další generace, protože právě tito modeláři a jejich vlastní konstrukce byly základem úspěšné prezentace našeho modelářství v dalších letech. Právě proto si cením každého, kdo v této branži - téměř detektivní, shromažďuje podklady od pamětníků, z pozůstalosti a dalších forem zpracování a dokáže třeba i z torza modelu z půdy nakreslit repliku plánu i jeho popis pro zachování těchto unikátů do budoucnosti. A problémy, že tvar či použitý materiál není na 100% proti původnímu je tak malicherný jako snít z letošní zimy, který roztál a odešel dolů s vodou... KEK

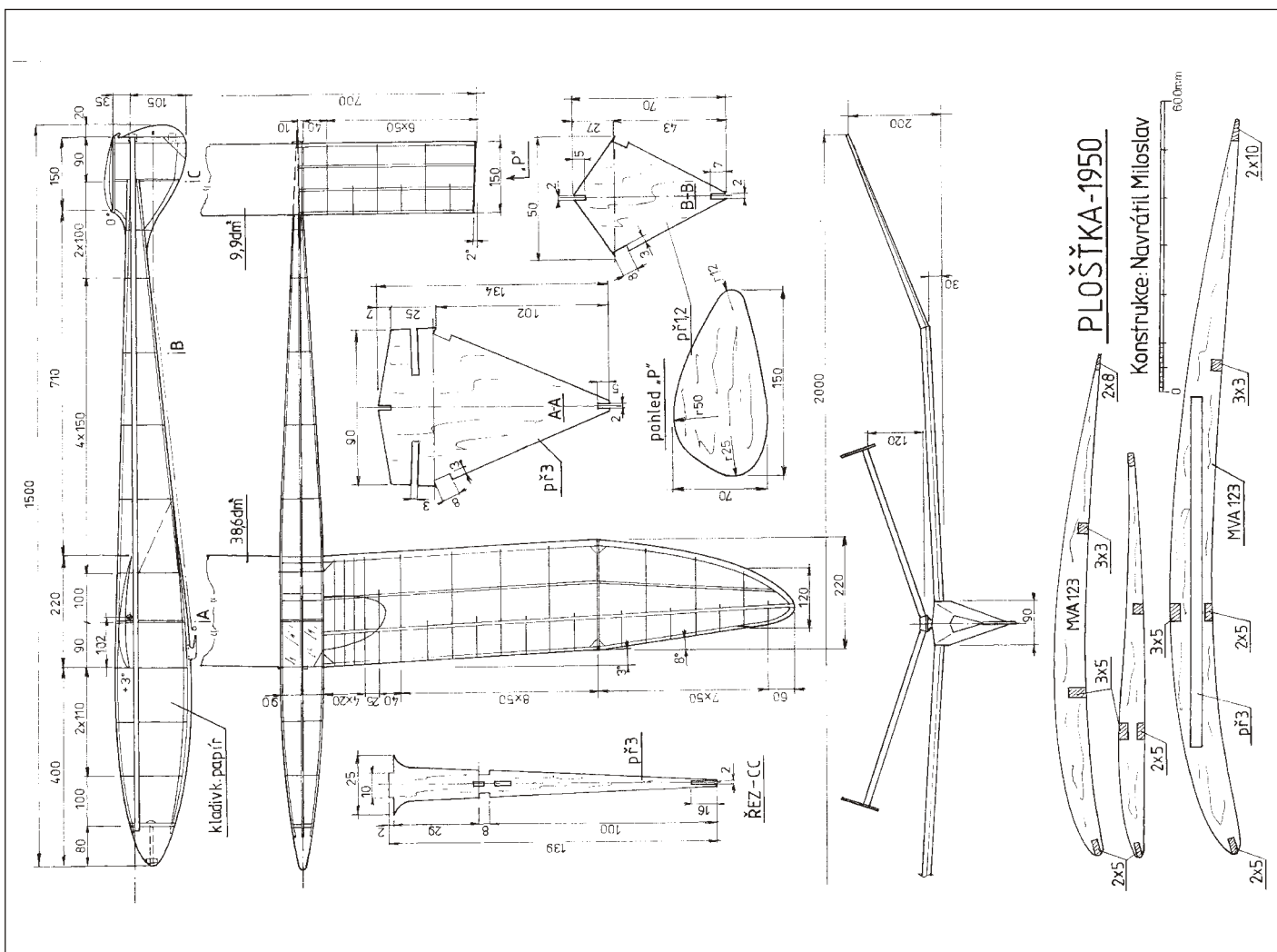

Miloslav Navrátil ke vzniku tohoto modelu napsal: Vznikl v době mé prezenční vojenské služby v roce 1950. Měl jsem štěstí, že i v této době služby na letišti v Prostějově - Střehovicích jsme mohli nejen modelářit, ale i přímo létat. Model byl výsledkem mých několika předchozích pokusů. Létal docela spolehlivě, mohl být vlekn až nad hlavu a díky profilu MVA 123 létal pomalu s dobrým kluzem. V červnu 1950 mi nakonec ulétl v podvečerní termice po šesti minutách sledování. Díky adrese na modelu byl doručen na stanici SNB v Kostelci na Hané v naprostém pořádku.

Model je postaven celý z klasického materiálu a jeho nenáročná stavba je patrna z uvedeného plánu. Zajímavostí je stejný profil MVA 123 na křídle i na výškovce. Křídlo je dělené, mírně šipovité na překližkovém jazyku upevněném v trupu. Potah byl silným papírem Kablo, lepený Kaseinem. Model byl nastříkán zelenou barvou, která jako jediná byla v kasárnách k dispozici.

V roce 1951 se objevily první informace o severské kategorii větroňů A2, která měla platit i pro stavbu a létání volných větroňů i u nás, s plochou 34 dm². Byl to zjevný konec stavby velkých modelů - širchánů, které do té doby byly u nás provozovány. Tak mě napadlo postavit zmenšený větroň a vznikla Malá Plošťka v roce 1952. Pro ověření této nové kategorie jsem model poněkud konstrukčně zjednodušil a vybavil determalizátorem. U výškovky jsem použil profil MVA 301, na křídle pak B 8358 b, který na konci křidel přechází do Gö 564. Tato kombinace profilů do té doby nezvyklá se mi zcela osvědčila a letové výkony tohoto malého větroňe byly velmi dobré. Z plánu je patrna, že ostatní část konstrukce je opravdu velmi jednoduchá. Model byl opět potažen středně silným papírem Kablo, výškovka tenkým. Jako časovač determalizátoru byl použitý knot, napuštěný Travexem.

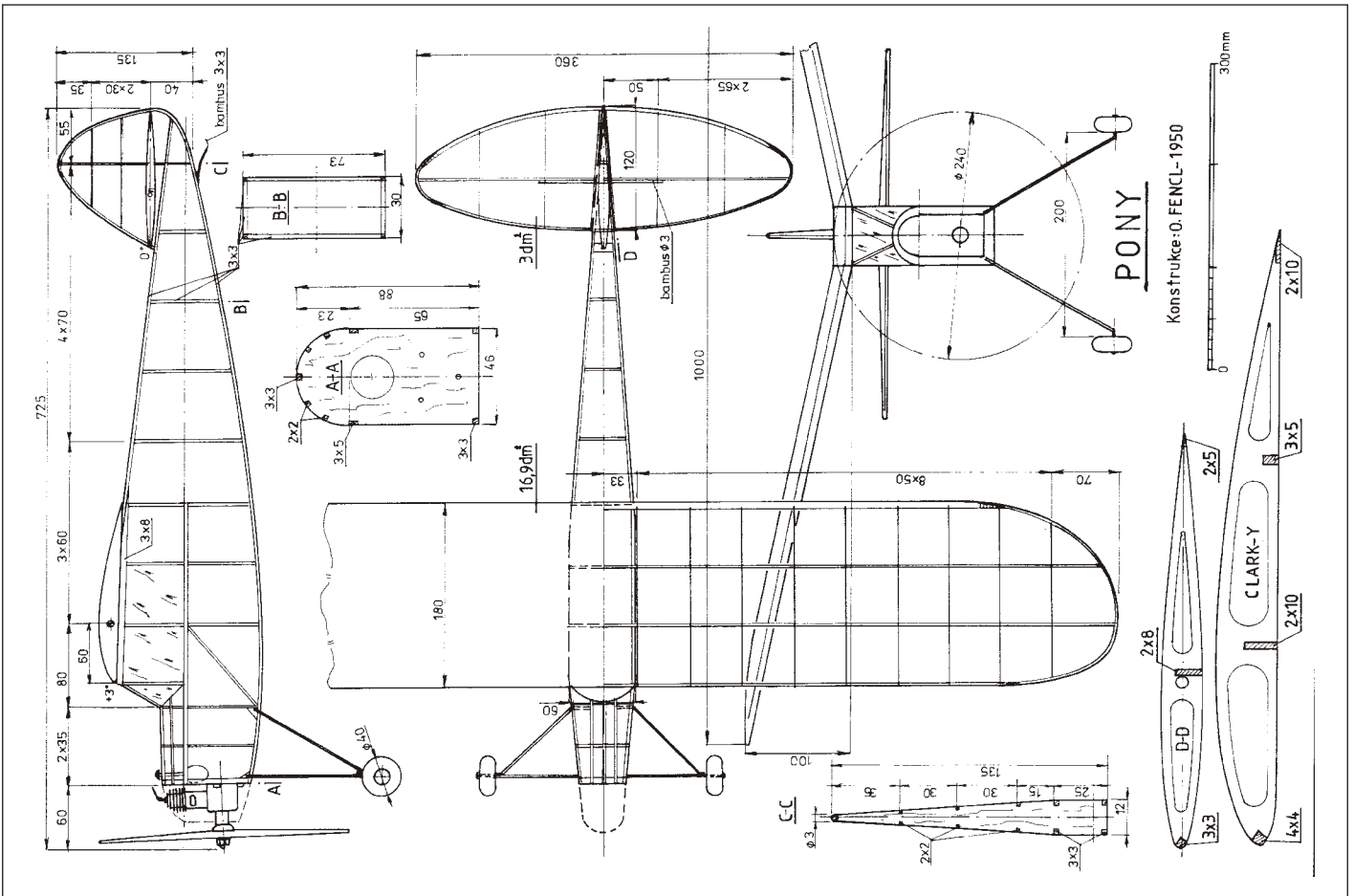

Typické volné motoráky, opatřené kabinkou byly v době svého vzniku ovlivněny vesměs celobalzovými americkými modely. Oba tyto malé modely jsou však české konstrukce z tuzemského materiálu a byly vlastně pro použití prvních benzínových či detonačních motorků malého obsahu. Většina z těchto plánek nebyla publikována ve skutečné velikosti, ale zase jen v nejrůznějších časopisech pro mládež (Mladý konstruktér, Junáci vpřed a další).

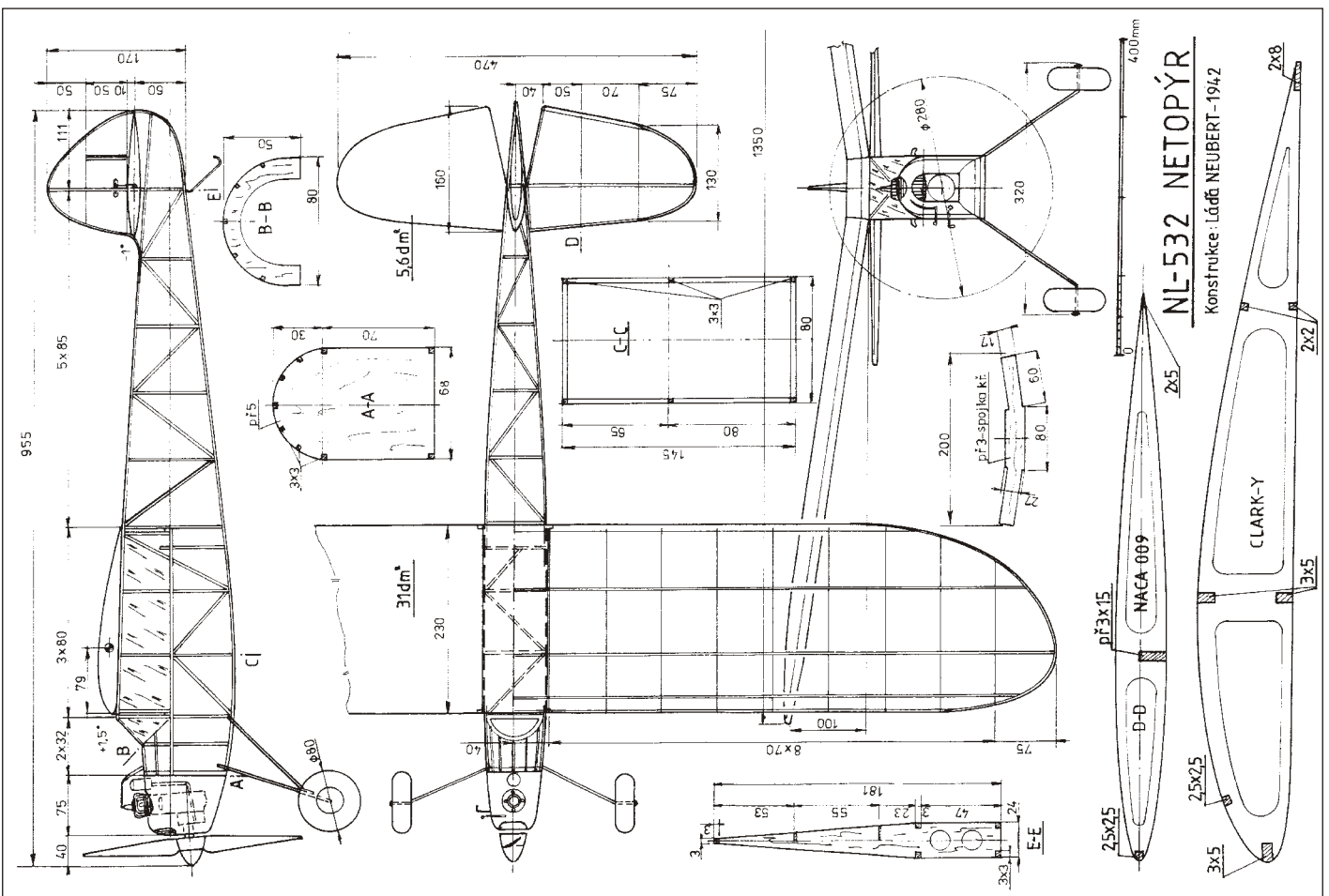

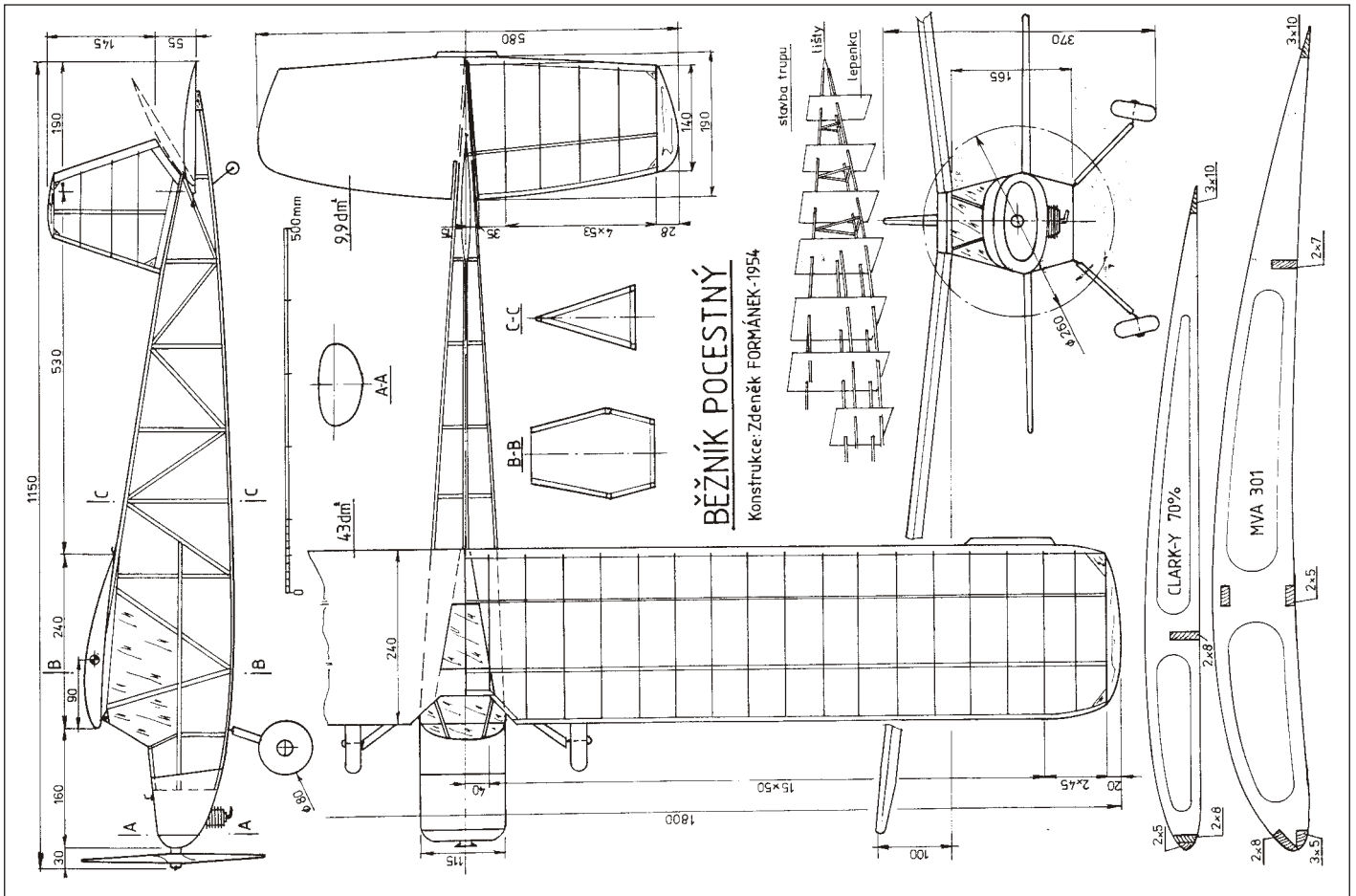

Oba další motorové modely jsou na první pohled rozdílné ve svém určení. Běžník pocerčný byl pro začínající modeláře (motor NV 21 nebo Atom), další Hurikán - 901 byl určen pro tehdejší soutěžní létání. Je to motorák bez typického krku pro křídlo, který se na konci čtyřřídých let stal celosvětovou módní záležitostí. Model byl celý z tuzemského materiálu, potah Flumo, benzínový motor o obsahu 4 cmm.

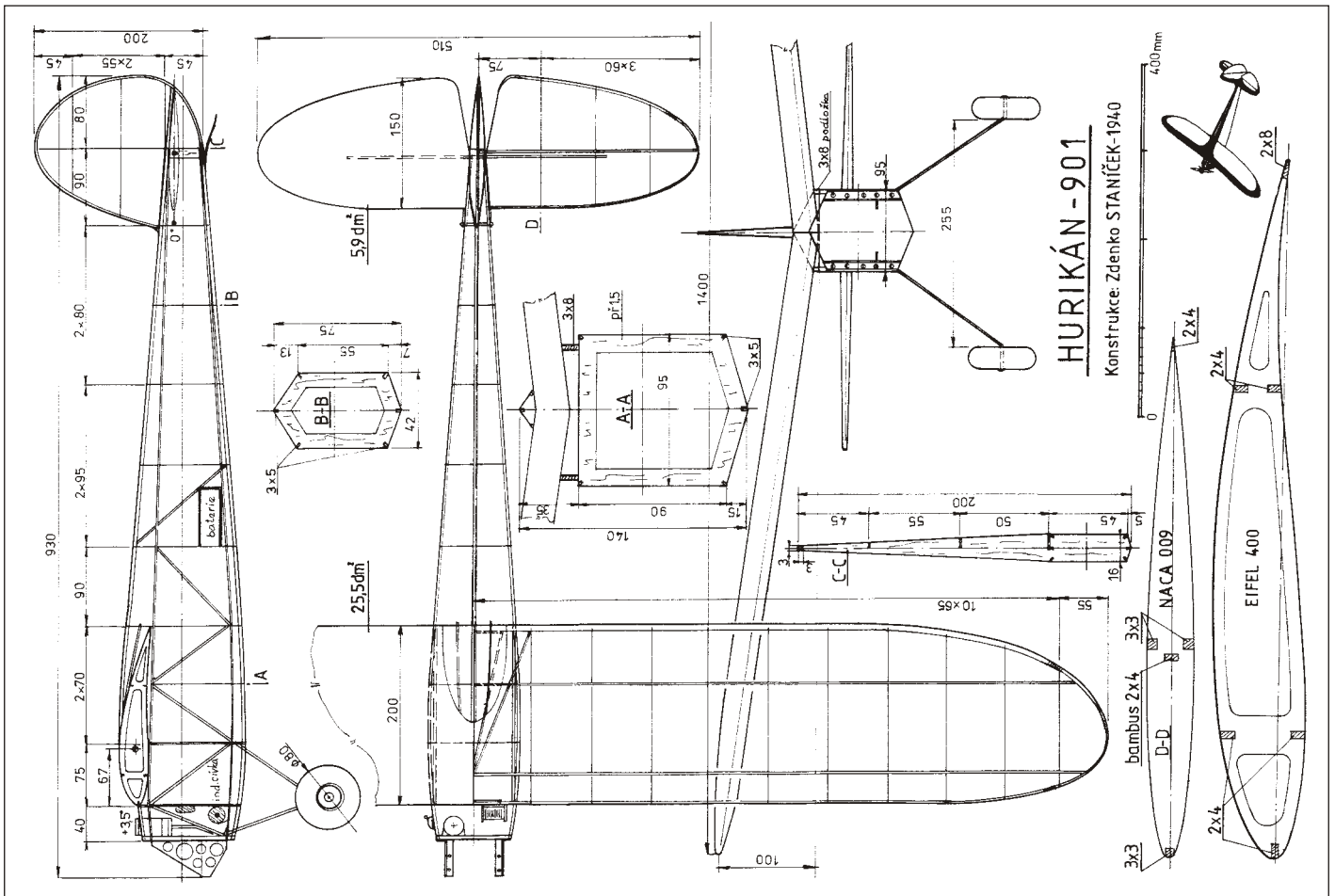

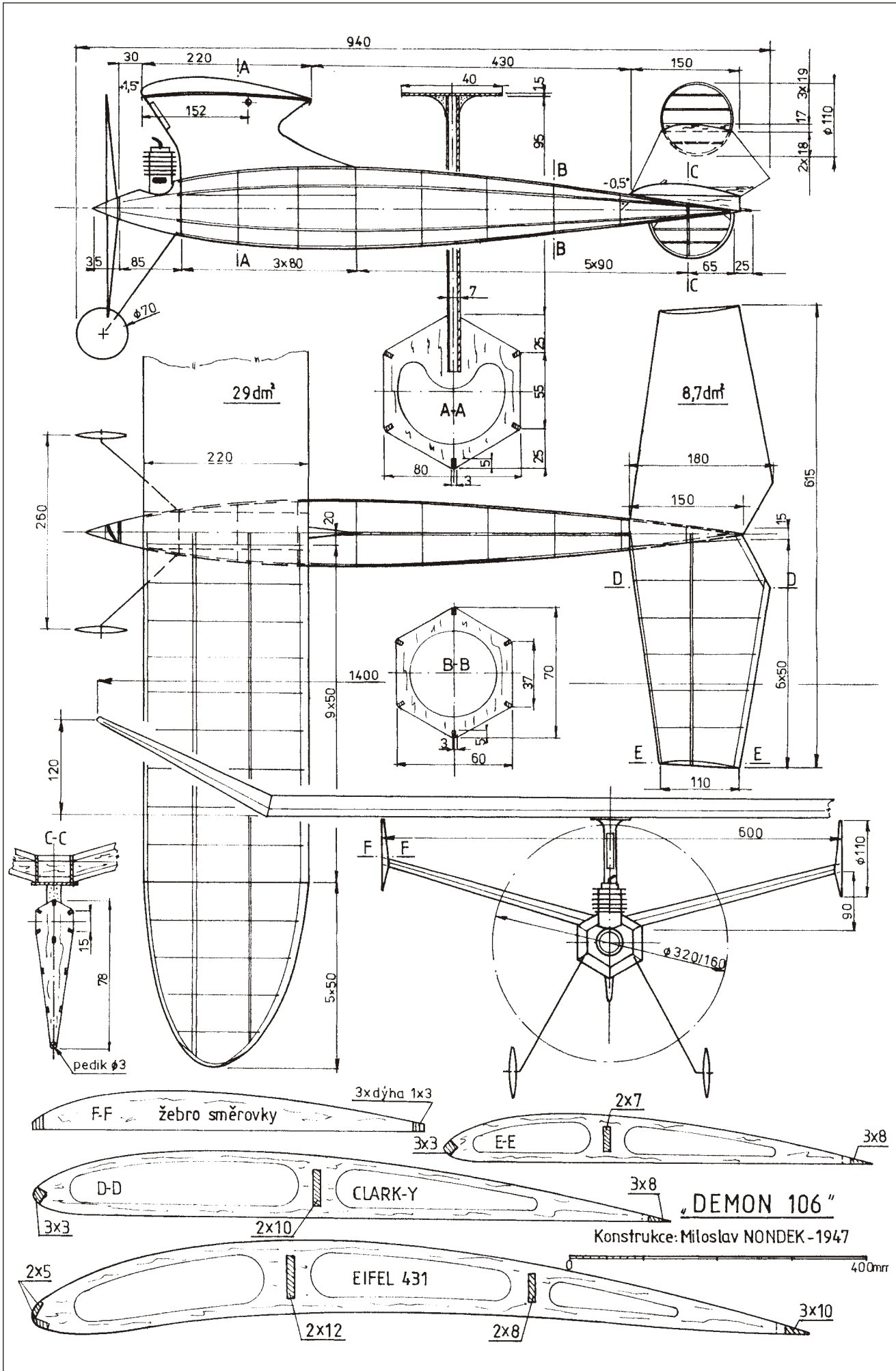

Tento motorový model je naopak typickým představitelem konstrukcí v poválečném období, pro motorky o obsahu 1,8 až 3 ccm. Z výkresu je patrná velkou jednoduchá konstrukce a stavba. Autor modelu Miloslav Nondek z Dobré u Frydku-Místku s ním velmi úspěšně létal. Pro partu modelářů z Frydecka a Ostravska pak další úspěšné pokračování „Démonů“ realizoval Petr Žert. Démon 106 byl zajímavým nejen použitím tří směrovek, poměrně velkým vzepětím křídla ale i tím, že dosahoval ve stoupavé strmé spirále výšky až 120 metrů. V roce 1947 vytvořil československý rekord v trvání letu 30 minut a 6 sec.

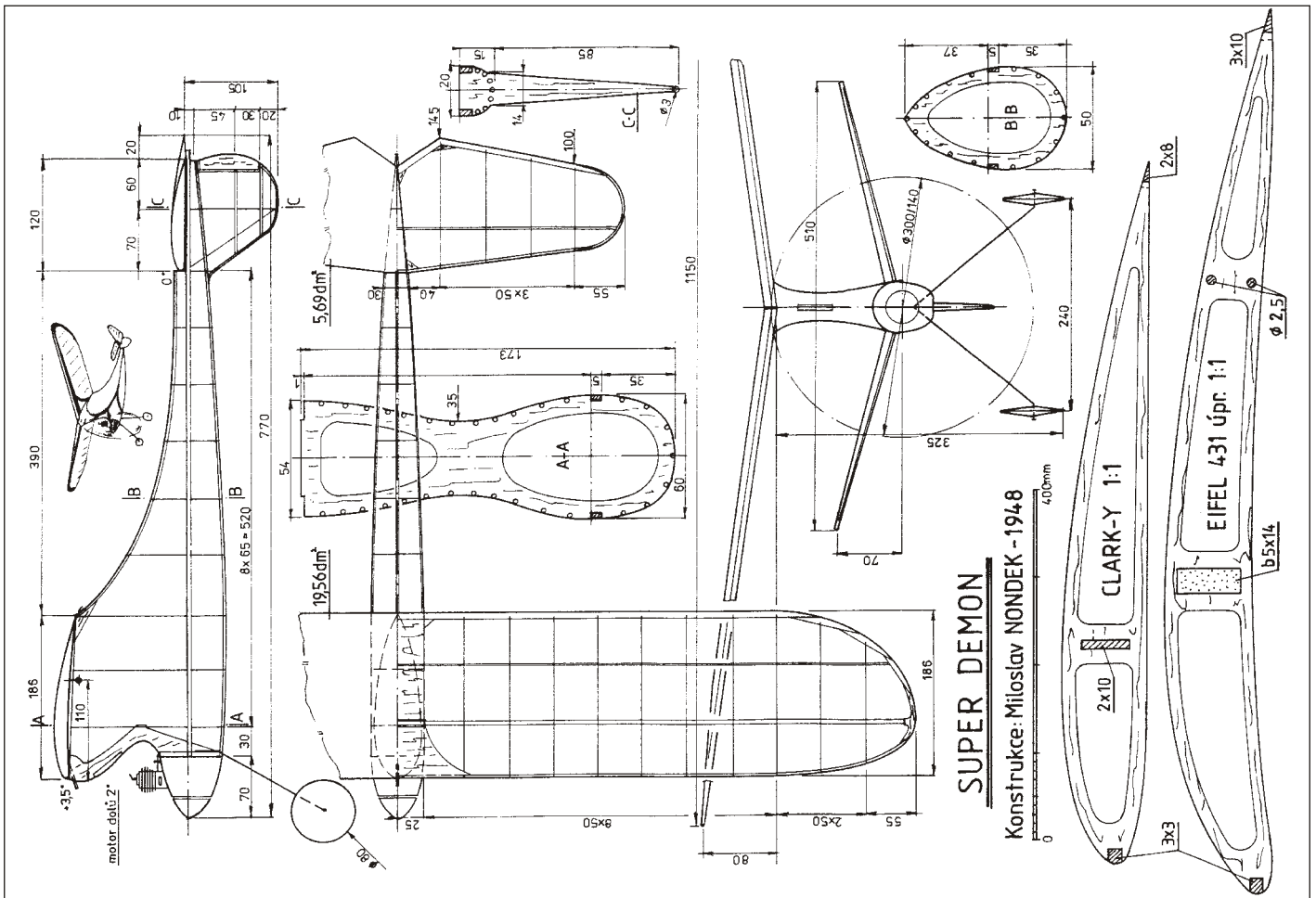

Druhou verzí byl Nondkův SUPER DÉMON z roku 1948, vylepšený eliptickým trupem, křídlem do V, odbouráním směrovek a vůbec celkově zlepšené aerodynamiky modelů této řady. Dalším pokračováním pak byl DÉMON VANDAL z roku 1950, konstruovaný už Petrem Žertem. S ním se Petr zúčastnil i populární celostátní soutěže v Partyzánském, ale model nebyl dostatečně vyladěn. Zato při soutěži v Třinci a ve Frýdku si vše vynahrádl. Model sice ulétl, ale změřená trasa od místa startu byla 21 km. Další osudy krkatých modelů se však vyvíjely v pozdější době docela jiným směrem...

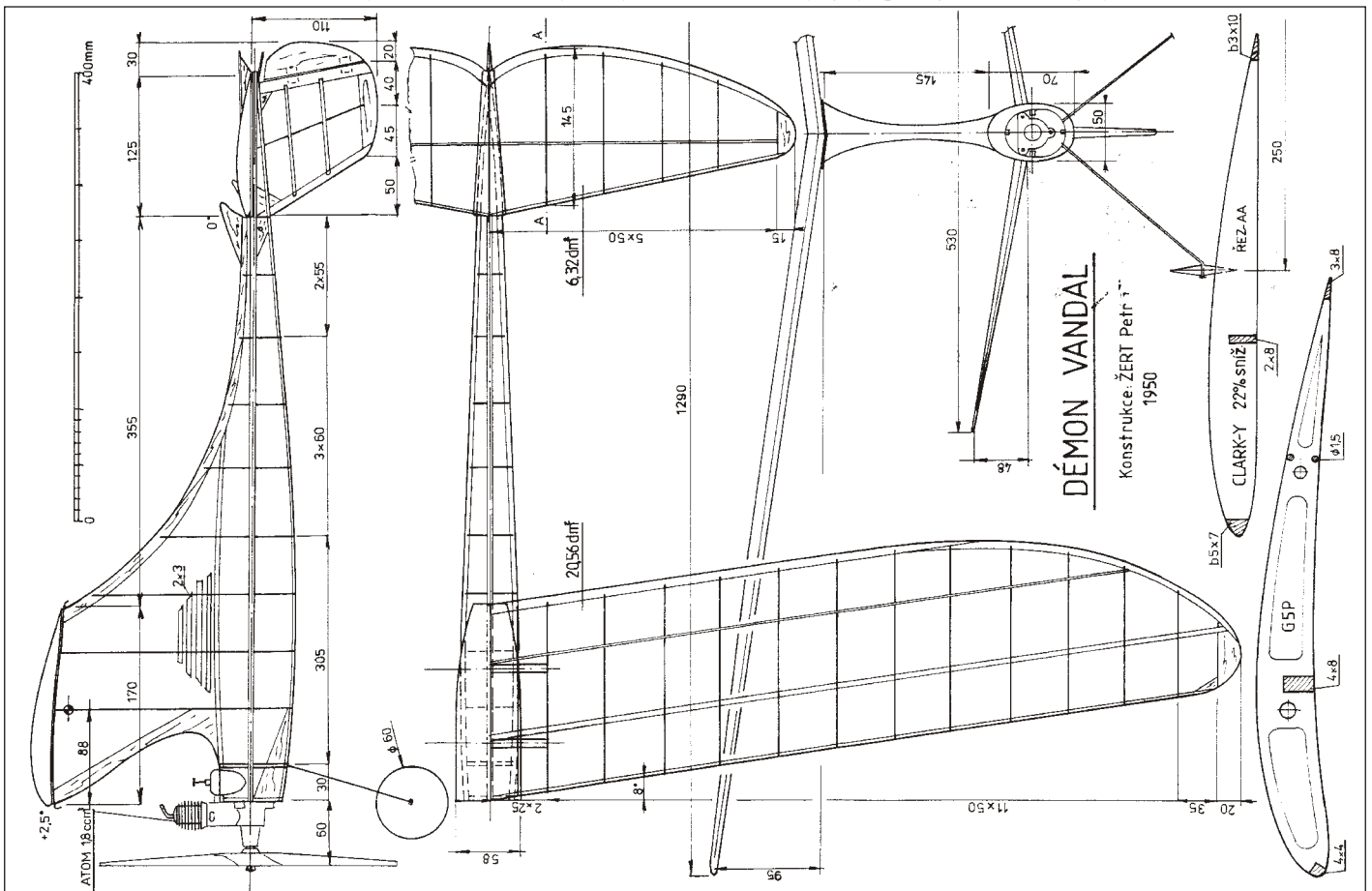

SOUTĚŽE HISTORIKŮ

PŘEHLED KATEGORIÍ A POČTY MODELŮ LÉTAJÍCÍCH NA CELOSTÁTNÍCH SETKÁNÍCH SAM 78

Počty modelů létajících v dané kategorii a příslušném roce

Kategorie	1991 - Medlánky 30. 8. - 1. 9.	1992 - Hosín 21. - 23. 8.	1993 - Hosín 20. - 22. 8.	1994 - Hosín 11. - 14. 8.	1995 - Hosín 11. - 13. 8.	1996 - Hosín 8. - 11. 8.	1997 - Hosín 21. - 24. 8.	1998 - Bohuňovice 27. - 30. 8.	1999 - Bohuňovice 26. - 29. 8.	2000 - Břeclav 3. - 6. 8.	2001 - Mor. Třebová 23. 26. 8.	2002 - Jeseník 22. - 25. 8.	2003 - Mor. Třebová 28. 30. 8.	2004 - Dvůr Králové 19. - 21. 8.	2005 - Mor. Třebová 25. - 28. 8.
AV-1	14	22	13	17	12	15	8	7	9	7	12	9	5	6	5
AV-2	x	x	11	14	21	21	13	11	11	8	18	11	9	9	9
AV-3	x	x	x	x	18	15	6	8	6	3	5	4	1	4	6
AV-4	x	x	x	x	x	2	2	3	0	3	3	0	0	0	0
AV-5	x	x	x	x	0	1	0	0	0	0	0	0	0	0	0
BV-1	5	13	12	13	22	22	9	20	9	12	22	15	18	17	18
BV-2	x	x	0	4	6	9	5	5	7	0	7	4	3	6	4
BV-3	x	x	x	x	x	6	1	5	4	6	4	4	4	1	5
M-min	x	x	x	5	7	12	4	6	5	8	8	5	4	3	0
CV-1	5	5	7	14	6	6	2	1	0	0	3	2	3	2	0
CV-2	x	x	x	x	10	7	3	2	0	0	0	0	0	0	0
ARC	12	18	22	33	28	37	20	9	11	12	13	3	3	6	9
CRC-1	x	4	5	9	2	3	4	4	0	0	0	0	0	0	0
CRC-2	x	x	x	x	7	6	4	4	4	0	4	1	0	4	3
CRC-3 SHOW	x	x	10	12	7	17	9	8	5	8	11	4	5	7	0
CRC-ATOM	x	x	x	x	5	7	8	8	15	11	17	8	5	5	7
CRC-mini	x	x	x	x	x	x	x	x	0	0	0	0	0	0	0
CRC-CLASSIC	x	x	x	x	x	x	x	x	6	8	12	3	5	6	4
1/2 A TEXACO	x	x	x	x	x	3	0	0	0	0	0	0	0	0	0
CRC-E	x	x	x	x	3	7	3	0	0	0	1	5	3	5	4
CRC-VETERAN	x	x	x	x	x	x	x	x	0	0	4	0	0	2	0
CRC-E - SHOW	x	x	x	x	x	x	x	x	x	x	x	x	x	x	
CRC-E-OPEN	x	x	x	x	x	x	x	x	x	x	x	x	x	x	13
CELKEM	36	62	80	121	154	196	101	101	92	86	144	78	68	83	82
Poznámka:	x = kategorie ještě nebyla v pravidlech SAM 78 0 = v kategorii nikdo nelétal														

Statistické údaje zpracoval z výsledků J. Rybák

Registrační číslo časopisu ZPRAVODAJ SAM 78: MK ČR E 13425

VÝBOR KLUBU SAM 78

www.sam78.cz

RYBÁK Jaroslav (SAM 01) - prezident klubu - kpt. Nálepky 45, 568 02 SVITAVY, tel. 461 532 581, 605 446 677

LACINA Vítězslav (SAM 26) - pokladník klubu - Husova 1051, 665 01 ROSICE u Brna, tel. 546 412 351

JUDr. SLAPNÍČKA Zdeněk (SAM 256) - sportovní referent - Na Sádky 193, 149 00 PRAHA 4, tel. 272 926 206, 603 434 467, slapnicka.zde@quick.cz

METZ Richard (SAM 101) - člen výboru - Milady Horákové 2065, 272 01 KLDADNO 2, tel. 312 681 457, 603 473 955

KAHÁNEK Emil (SAM 02) - editor ZPRAVODAJE - Jilemnického 52, 742 21 KOPŘIVNICE, tel. 556 813 766, 604 172 238, emil.kahanek@centrum.cz

Grafické zpracování - NEVLUDOVÁ Zdeňka, z.nevludova@ktknet.cz

Tisk : GRAFOTISK Pálka Břeclav