

Informace z činnosti klubu SAM 78

Přátelé historici!

Srdečně Vás všechny zvou na Celostátní setkání SAM 78 na letišti v Chotěboři ve dnech 10. - 12. července 2008.

Mimo soutěžní létání v mnoha kategoriích historických modelů chci připomenout, že se zde uskuteční výroční členská schůze našeho klubu SAM 78. Kromě běžných problémů z činnosti klubu, které se na schůzích obvykle ventilují, budou stěžejním bodem programu volby nového výboru SAM 78. Dvouleté období právě skončilo.

Očekávám spousty nápadů a návrhů na řešení klubové činnosti a připravené návrhy na nové perspektivní členy výboru SAM 78, kteří budou dále progresivně směřovat veškeré aktivity příznivců historických modelů a motorů.

Jaroslav Rybák
prezident SAM 78

Významného životního jubilea 80 let si užívají dva naši členové - Zdeněk Liska nar. 18. 6. a Bronislav Sokolíček nar. 25. 6. Nám ostatním nezbyvá než závidět, že oba v plné kondici jsou stále velmi aktivní v modelářské činnosti. Mají za sebou bohatou sportovní a soutěžní činnost v nejrůznějších kategoriích a disciplínách a značné zkušenosti z pořadatelské, bodovačské či jiné prospěšné činnosti pro letecké modelářství. Přejeme oběma jubilanům do dalších let hodně zdraví, dobré pohody a hodně přízně historickým modelům.

Výbor klubu SAM 78



classic
MODELS

VÝROBA
STAVEBNIC
HISTORICKÝCH
MODELŮ

classicmodels@seznam.cz
www.classicmodels.wz.cz

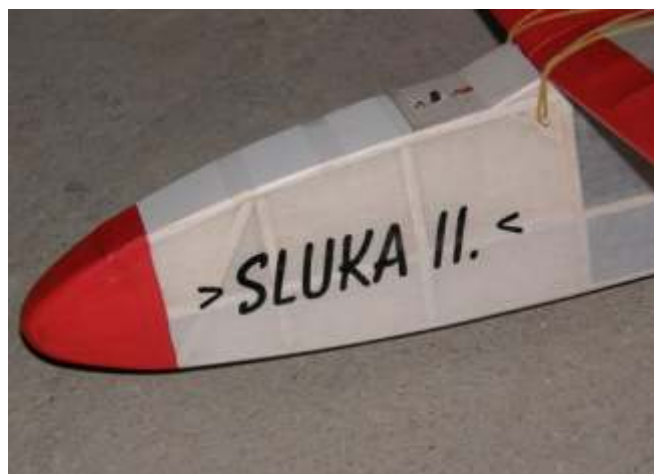

Dalším výrobkem firmy je známý model větroně - Čížkova SLUKA II. Na tomto modelu se vyučila řada „adeptů“ leteckého modelářství. I teď může udělat mnoho radosti všem, kteří si ji znovu po mnoha letech postaví...

SOUTĚŽE

Jarní Šala 2008

Dne 4. 4. jsme se s Karlem Svobodou zúčastnili jarní soutěže historických modelů ve Slovenské Šale.

Původně s námi měl jet i p. Rybák, ale z rodiných důvodů se nakonec nemohl zúčastnit. Od Karla jsme vyrazili ve čtyři ráno, neboť zahájení bylo i na nás poměrně brzo už o půl osmé. Na letiště jsme dorazili před půl osmou a pořadatelé nikde. Těsně za námi přijeli další naši SAMáci z Třince Ludvík Wylegala a Bohuslav Heczko. Před osmou se začali sjíždět i místní soutěžící a pořadatelé. Celkem se sešlo 52 soutěžících ze Slovenska, Maďarska a Čech. Bohužel, dost větrné počasí odradilo několik závodníků, mezi nimi i Karla Svobodu a asi dobře udělal, neboť bylo hodně třísek. Z Maďarska modeláři v motorových kategoriích přivezli spoustu modelů značky Pelikán, které pochází od nich a já ho zde viděl poprvé. Snad se časem u nás objeví i jeho plán.



Naše česká menšina si nevedla vůbec špatně, až na mého rozbitého Lanzo Airborna na 400. Odešel mi při startu pohonný akumulátor a porыв větru vykonal své a Luňáka Ludvíka Wylegaly, který nevydržel opět porыв větru při vleku. V kategorii ELOT jsem s Antaresem skončil na třetím místě, Bohuslav Heczko s Ichaboadem byl pátý. V kategorii Speed 400 old Timer Electric se Siriusem byl Bohuslav Heczko druhý a Ludvík Wylegala s Ichaboadem čtvrtý. V kategorii TEXACO jsem skončil já na prvním místě s Lanzo Bomberem. Ještě se létal takzvaný Ichaboad cup nulté kolo a v něm skončil Bohuslav Heczko na druhém místě. Soutěž se konala ve velice přátelském ovzduší a na podzim je zde další. Bude-li možnost a čas, určitě se opět do 340 km vzdálené Šaly vrátíme.

Petr Knob, SAM 355

Soustředění před ME 2008 v Chotěboři

Po předchozí domluvě se v Chotěboři pořádalo ve dnech 9. 5. - 10. 5. soustředění v kategoriích, které se budou létat letos v Itálii.

Vlastní akce začala v pátek, ale nikdo nepřijel; každému nevycházel volný čas a tak jsme se sešli až v sobotu.

Létání se všichni zúčastnili jen s modely v kategorii TEXACO a bylo zde pouze šest modelů. Z Jeseníků přijeli pánové Petr Hošek a Zdeněk Hanáček se svými osvědčenými modely, ze Slovenska přijel Lubo Hrnčár s „Folinou“ a zbrusu novým Lanzo Bomberem, ze Svitav přijel prezident Jarda Rybák, bohužel opět bez modelu a za Chotěboř jsem se zúčastnil já s Lanzo Bomberem a novým Lanzo Airbornem.

Počasí vyšlo na jedničku, jen tochu svěží vítr nás ale nezaskočil, pouze převrácení Hrnčárova Bombera a jeho poškození na zemi trochu poznamenalo dobrou náladu.

Den jsme si krásně užili, dost malá účast je tradiční a na další akci na Slovensku před ME se všichni těšíme. Místo dlouhého povídání o modelech více napoví uvedené fotografie soutěžních strojů.

Petr Knob, SAM 355



Mistrovství Slovenska historických modelů SAM 119 v Martině 24. 5. - 25. 5. 2008

Tohoto jsme se zúčastnili v poněkud hojně sestavě. Bohužel letos se nelétaly kategorie volných modelů a tak si J. Rybák a V. Lacina zalétali jen tak pro radost. Z ostatních našich soutěžících byli přítomni B. Heczko, Z. Slapnička, Z. Raška a P. Knob.

Souběžně s touto akcí probíhala na letišti také akce Fatra model míting. Obě akce se spolu po domluvě nepřekrývaly a dohoda účastníků ze stran kanálů obou byla výtečná.

Obě akce se odlétaly v jeden den a to v sobotu, protože bylo ukázkové počasí.

Modely účastníků byly staronové a na mítinku se létalo i s „desetinkami“, což je u SAMu 119 nová kategorie. Také byly k vidění i různé úpravy historických modelů, jako zmenšené vzepětí a dokonce jeden model měl v křídle použitý uhlík...

Naši modeláři skončili takto:

kategorie OTVR

12. místo Z. Slapnička, Sluka

kategorie SPEED 400

1. místo B. Heczko, Ichaboad

2. místo Z. Raška, Prezident

16. místo Z. Raška, Eros

kategorie ELOT

2. místo B. Heczko, Ichaboad

3. místo P. Knob, Antares

10. místo Z. Slapnička

kategorie TEXACO

1. místo P. Knob, Lanzo Bomber

3. místo P. Knob, Lanzo Airborn

4. místo Z. Slapnička, Utility

V sobotu večer se konala v místní letištní budově schůze SAMu 119. Za české modeláře děkují pořadatelům, kteří uspořádali na krásném letišti zajímavou akci.
Petr Knob, SAM 355



Pozvánka na soutěž

LMK Minerva Opava

zve všechny členy a přátele SAMu 78 na soutěž historických modelů

OPAVSKÝ KMETv Opavě - Holasovicích, konanou v sobotu 19. 7. 2008
na krásné louce u českopolských hranic.

Soutěžní kategorie:

- 1) **ARC** - bezmotorové modely řízené rádiem
- 2) **CRC - SHOW** - motorové modely poháněné spalovacími motory a elektromotory řízené rádiem
- 3) **CRC - E Open** - kategorie, kde jakýkoliv původní motor je nahrazen elektromotorem (viz. čl. 5. 3 dodatku pravidel)

U kategorie CRC Open je možno startovat hlavně s B 1 a Wakefieldy s modely do roku 1957, aby bylo možno využít i gumáků starých jen 50 let a které považujeme za krásné i historické.

Jinak se vše létá podle Pravidel SAMU 78 a dodatku téhož.

Těší se pořadatelé a

styčný důstojník, říční kapitán
Jarda Pavlíček, tel. 776 288 309

ředitel soutěže, předseda LMK Minerva Opava
Ing. Jiří Hřivnáč, tel. 602 717 620

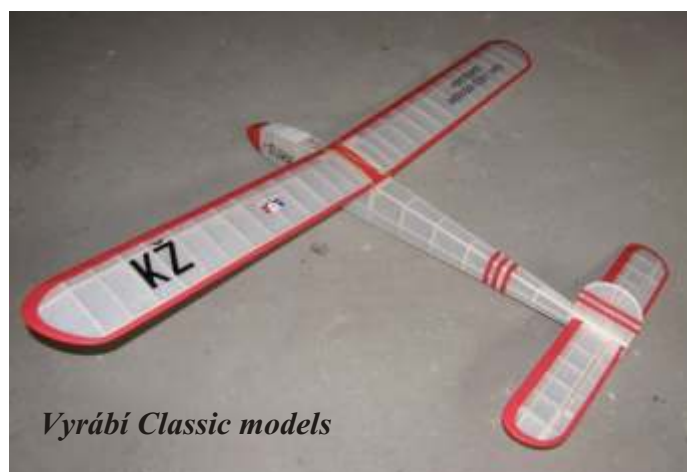

ODBORNÉ ČLÁNKY

Pár názorů a poznatků k pravidlům a k létání s oldtimery

Poslední dobou jsem se stal svědkem i účastníkem nejrůznějších dohadů a sporů ohledně stavby a létání s oldtimery. Přidávám tedy pár svých názorů. Podotýkám, že mluvím pouze o gumácích, jiné kategorie nelétám a ani jim nerozumím.

Původní materiály - nevidím problém v nahrazení bambusu nebo pediku balzovou lamelou, ani to neodporuje pravidlům.

Potah - kromě papíru je možné tolerovat moderní materiály s papírovou strukturou. Polyspan (u nás známý jako Vlies), Airspan, Starspan, třeba v konzervativní Anglii jsou tyto materiály velmi používané. Potah Kablem je sice u některých modelů historicky správný, ale málo odolný a my přeci chceme létat, a ne neustále opravovat. Nesmíme zapomínat, že modely byly dříve často stavěny pouze na jednu soutěž, impregnovány amylacetátem, který rychle stárnul, udržet seřízení po několika sezónách bylo nemožné.

Neměli bychom ovšem tolerovat folie ať už mylar, mikrotén.

Profil - ten je vždy nutné a taky možné dodržet. Znalci jistě vědí, co udělá s letovými vlastnostmi modelu snížení třeba takového Eifelu 400 na třetinu původní tloušťky, jak jsem měl možnost vidět na překresleném plánu jednoho oldtimera.

Hmotnost - pravidla hovoří jasně-12g/dm², pokud není na plánu uvedeno jinak. Jenže ono často jinak uvedeno není a je jasné, že malé gumáčky s takovým plošným zatížením létat nebudou a původní model ho zcela jistě měl také menší. Co s tím? Nestavět takový model? Tvářit se jakoby nic? Modely na soutěžích stejně nekontrolujeme, tak co. Osobně nejsem pro nějaké složité přejímky modelů.

Ovšem - zvedají mě ze židle zprávy o úžasných výkonech modelu, u kterého na originálním plánu hmotnost je a dle údajů na překresleném

plánu odhaduji hmotnost na méně než polovinu hmotnosti původní. Takový model je pak opravdu k nepřekonání, ovšem jeho účast na sletech SAMu 78 povede jen ke sporům a hádkám.

Myslím že trochu víc poctivosti a smyslu pro fair-play by tady neškodilo. **Gumový svazek** - původní hmotnost ani průřez nelze vždy dodržet, či spíše nelze ho dodržet prakticky nikdy, rozepisovat se o tom nemá cenu.

Vrtule - většinou je máme všichni jiné, než je na plánu, především stoupání mívá jiný průběh. Tady je na místě trochu tolerance. Za prvé pravidla povolují použití plastové vrtule a ta je přeci vždy dost odlišná od originálu a za druhé, na původních modelech jejich tvůrci často vrtule měnili, například Emanuel Fillon v roce 1937, kdy zvítězil ve Wakefieldově poháru vrtulí zkrátit v průběhu soutěže, vítězný Jaguár z roku 1948 také létal s jinou vrtulí, než jaká byla nakreslena na tehdejší plánu.

Na závěr bych chtěl apelovat na všechny, kteří se účastní našich sletů, ať už jsou, nebo nejsou členy SAM 78. To co děláme, je koníček, zábava, chceme si přece polétat, popovídat s kamarády, strávit příjemně čas na čerstvém vzduchu.

Od zarytých stavěčů prosím více tolerance k odchýlkám od původní konstrukce, které zásadně neovlivňují letové vlastnosti, od zarytých letáčů větší smysl pro dodržování původní konstrukce, především profilu a hmotnosti, tedy věci které letové vlastnosti zásadně ovlivňují.

A pokud si snad někdo myslí že jsem psal o něm, má pravdu.

Letu zdar!
Jan Vodička



Stále aktivní Zdeněk Raška připravil pro letošní rok novinku - zajímavý model „jedenapůl“ plošniku WASP z roku 1935 - původního gumáku na elektropohon s RC soupravou. Model je stavebně velmi náročný, celobalzový. S modelem pózuje nejmladší členka z Raška teamu.

KAPITOLY Z HISTORIE

Léto je období aktivního létání a soutěžení, ale také časem prázdnin, rekreací a dovolených. Nedílnou součástí historie našeho modelářství jsou i letní modelářské tábory mládeže, které mají u nás dlouholetou tradici. Jedním z nejznámějších byl tábor ve Stříbrné Skalici. V autentické vzpomínce Rudolfa Špillara si připomeneme atmosféru tohoto tábora před druhou světovou válkou.

Náš letní tábor Vlkančice - Stříbrná Skalice

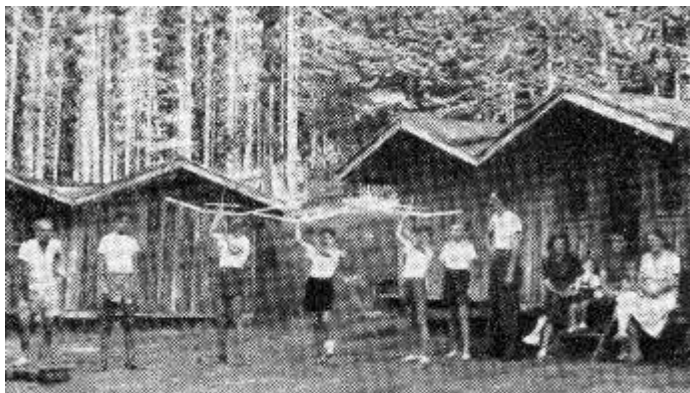

Dosud nikdy nezúčastnilo se letního tábora ve Stříbrné Skalici tolik modelářského dorostu, jako tábora letošního, v pořadí již osmého. Od 2. července ožila zase lesní rezervace jásotem a čilým ruchem hochů ze všech koutů Čech a Moravy. Vzorné srubové chaty zdaleka nestačily pojmouti 75 nadšených účastníků tábora a tak mimo dvanáctistánový tábor, byli hoši ubytováni ještě v prostorném ubytovacím činovníckém stanu a v ústřední budově. Byli rozděleni podle stáří v sedm rojů a svěření osvědčeným vedoucím z řad činovníků. Již den po příjezdu započal pravidelný táborový program, který byl dávno předem připraven a podle okolností ještě dodatečně upravován.

Ve 6.45 zval budiček hochy k ranní tělocvičné půlhodině, zakončené chladivou lázní potoka a již v 7.45 stáli v nástupu před táborovým stožárem, aby jásavým „Letu zdar“ vzdali úctu vlajce a pozdravili nastávající den. Od snídaně do svačiny věnovali se užitečným pracem ve prospěch tábora. Bylo odkopáno množství hlíny ze svahu za jídelnou, kuchyní a velkým srubem, čímž se rozšířilo táborové prostranství, vyčištěno okolí tábora od kamení a soušek, upraveny odtokové stružky a nejstarší hoši se nadšeně pustili do stavby velké pramice. Od přesnídávky do oběda, změnil se vždy tábor v modelářskou dílnu. Ač doba, vyhrazená modelářství, byla poměrně krátká, dokončilo 50 přihlášených hochů v 67 pracovních hodinách celkem 77 různých modelů. Po povinném poledním klidu, nastupovali hoši k závodním, tělocvičným, míčovým, polním nebo lesním či vodním hrám v takovém uspořádání, aby vyhovovalo náladě a počasí.

Celý táborový program byl součástí Velké táborové soutěže. Rozdělení do dvou kategorií podle stáří, bojovali hoši s neobyčejnou chutí o každý bod. Vítěz jednotlivého závodu získal 30, druhý 29 bodů atd. V závodech rojů obdrželo vítězné družstvo 10 bodů, druhé 9 atd., kterýžto počet byl připočten každému jednotlivci roje. Tak jsme získali konečné pořadí tělesné i duševní zdatnosti účastníků, z nichž první tři si odnesli v upomínku vkusné kovové modely letounů s věnováním.

Nezapomenutelné byly chvíle u slavnostních táborových ohňů, pořádaných každou sobotu. Hoši připravovali pečlivě, ale tajně po celý týden sborové i sólové výstupy, neboť tyto příspěvky k programu táborového ohně se započítaly do Velké táborové soutěže. Jen ten, kdo se zúčastnil některého z těchto ohňů, může posoudit, co krásného, tvůrčího a vroucího citu dovedou projevit naši hoši, mají-li vhodnou příležitost a porozumění.

Dne 3. srpna byl tábor poctěn návštěvou předsednictva ČNA, v čele s panem sekčním šéfem Ing. Syrovátkou za doprovodu redaktorů všech čelných pražských listů. Byl to opravdový svátek pro naše hochy, kteří v několika málo hodinách chtěli hostům ukázat vše, co se v táboře naučili. Však také páni redaktori ve svých novinách neskrblili chválou a obdivem.

Celkem možno říci, že letošní tábor modelářského dorostu po všech stránkách hochům vyhovoval, a že se všichni účastníci osvěžili tělesně i duševně, získali mnohé cenné zkušenosti do života a odnesli si bohaté vzpomínky na krásné kamarádky soužití.

„Letu zdar“, moji hoši a na shledanou, příštího roku v táboře mládeže ČNA ve Stříbrné Skalici.

Rudolf Špillar, léto 1939



STAVEBNÍ PLÁNKY

Model na gumový pohon FG-1 Tulák

má původ v modelářském klubu Bratislava těsně po 2. světové válce. Model je celý z tuzemského materiálu, plánek byl otištěn v LN č. 18. Model je zajímavý asymetrickou výškovkou, která má na pravé straně malé směrové kormidlo, kvůli startu ze tří bodů. Autora se nepodařilo v legendě rozluštit...

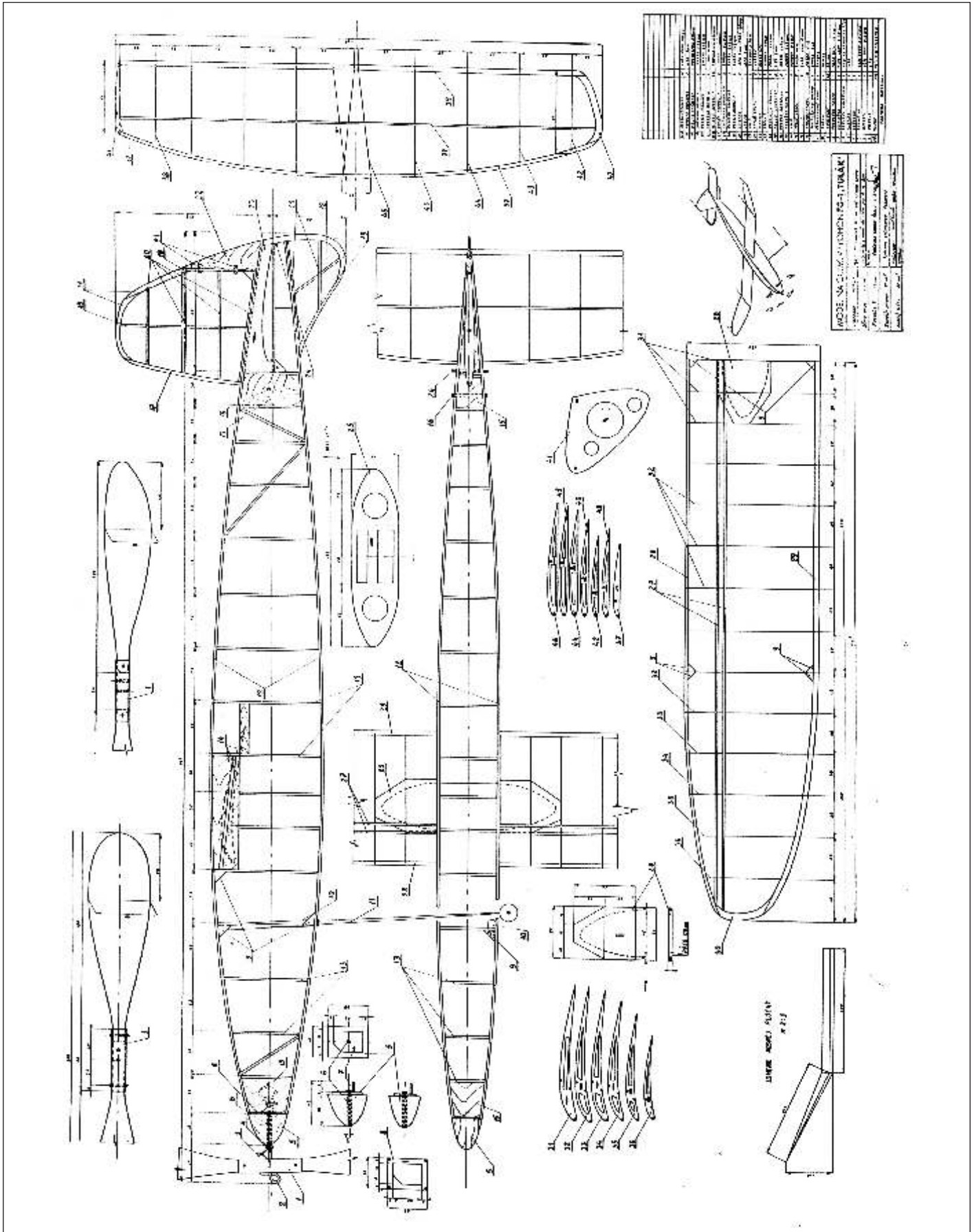

Málo známý motorový model konstruktéra V. Fleissiga - BUKANYR M1

z roku 1950, rozpětí 1344 mm, určen pro motor Atom 1,8 ccm nebo benziňák o obsahu 3 ccm. Model je z tuzemského materiálu.

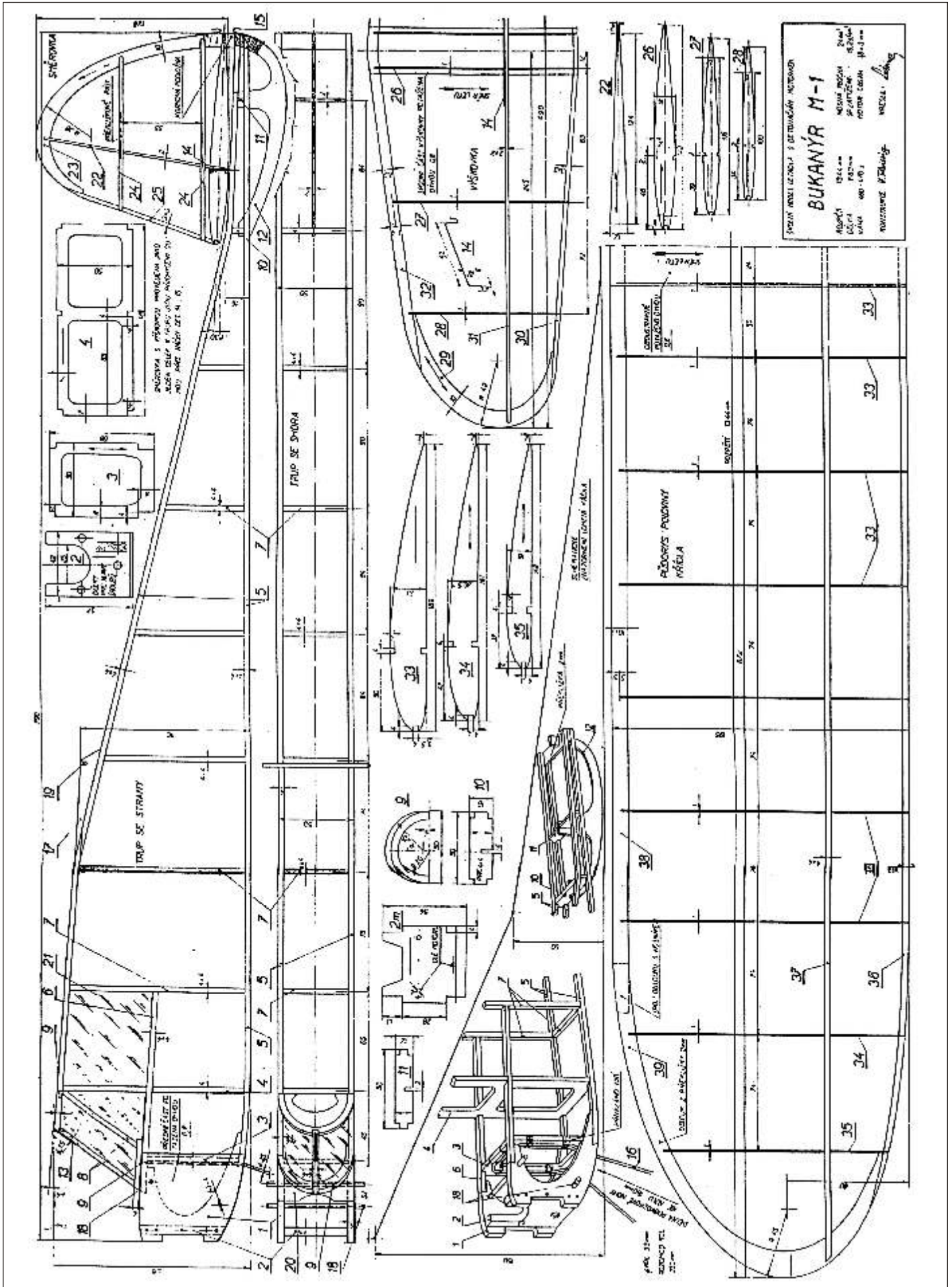

SNAPPER - lehký, cvičný upoutaný model na motor 0,8 c.c.

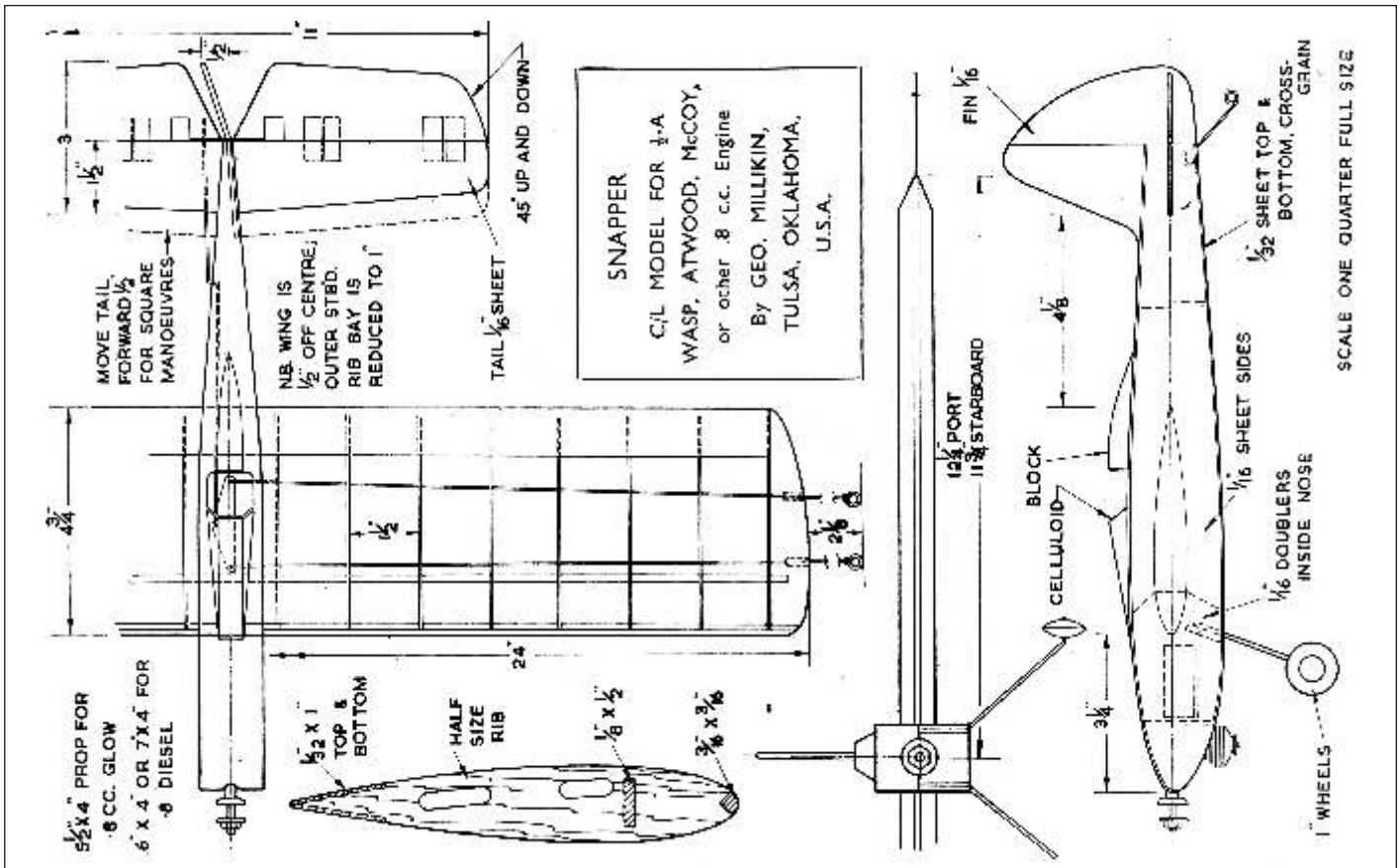

POZVÁNKA NA „UPOUTANCE“

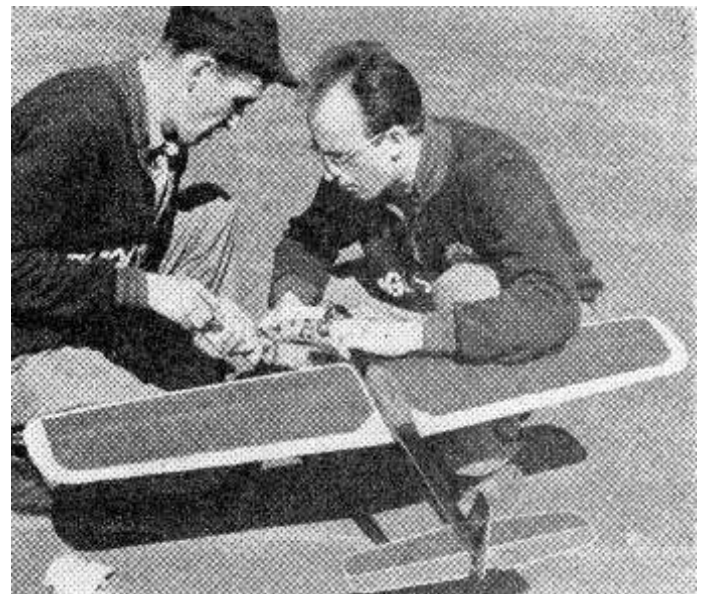

Na snímku je příprava ke startu pohledného upoutaného akrobatického modelu STELA, jehož plánek je na poslední stránce. Tím chci zároveň připomenout, že se blíží mezinárodní soutěž upoutaných modelů v Hradci Králové 29. a 30. srpna tohoto roku, ve všech kategoriích dle pravidel FAI+AMA do roku 1960. Předpokládám, že bohatá účast soutěžících vyvolá na stadioně podobnou přátelskou atmosféru z vedlejší kresby...

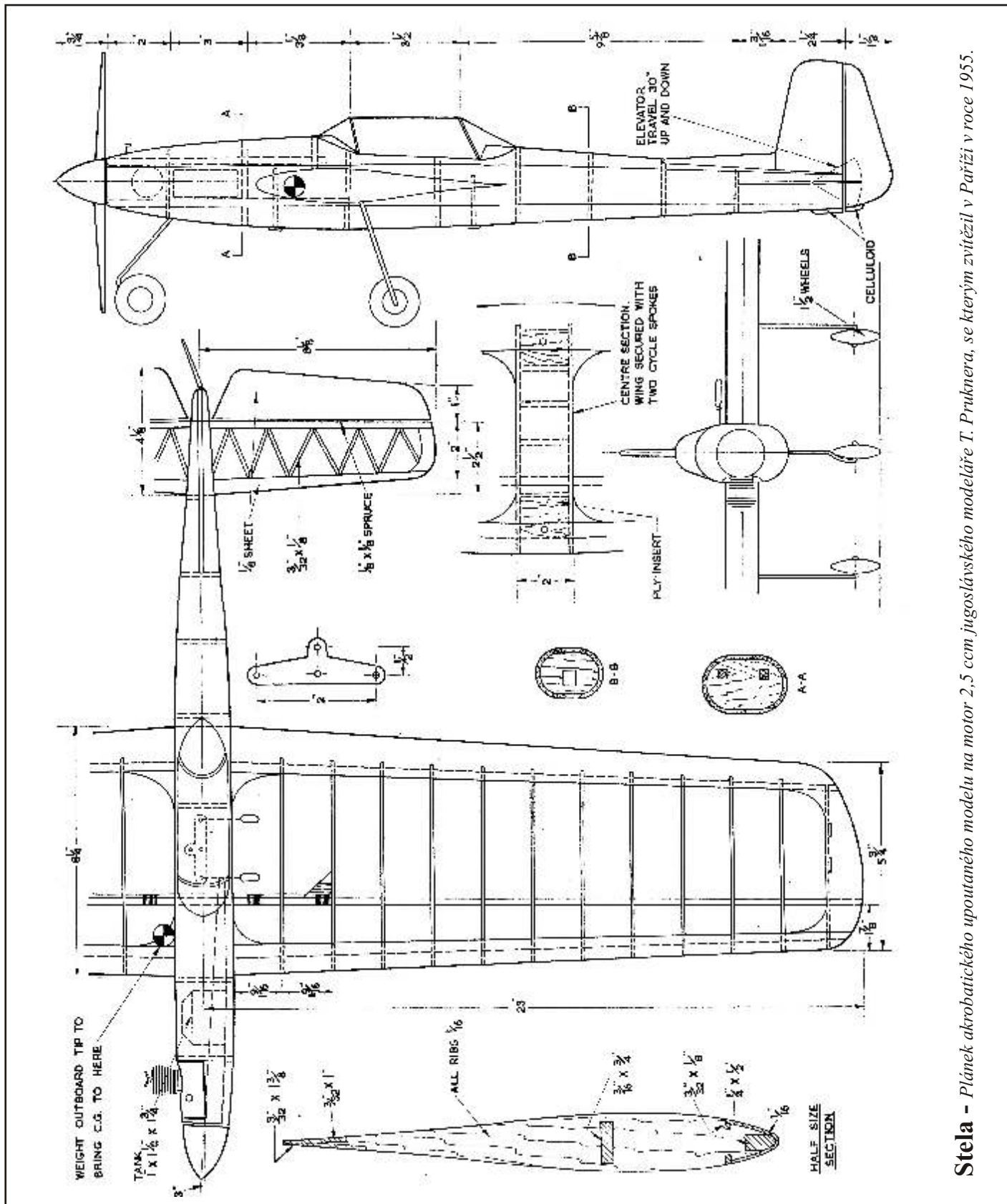

Stela - Plánek akrobatického upoutaného modelu na motor 2,5 ccm jugoslávského modeláře T. Pruknera, se kterým zvítězil v Paříži v roce 1955.

Registrační číslo časopisu ZPRAVODAJ SAM 78: MK ČR E 13425

VÝBOR KLUBU SAM 78

www.sam78.cz

RYBÁK Jaroslav (SAM 01) - prezident klubu - kpt. Nálepky 45, 568 02 SVITAVY, tel. 461 532 581, 605 446 677, jarda.rybak@iex.cz

LACINA Vítězslav (SAM 26) - pokladník klubu - Husova 1051, 665 01 ROSICE u Brna, tel. 607 912 090

JUDr. SLAPNÍČKA Zdeněk (SAM 256) - sportovní referent - Na Sádkce 193, 149 00 PRAHA 4, tel. 272 926 206, 603 434 467, slapnicka.zde@quick.cz

METZ Richard (SAM 101) - člen výboru - Mílady Horákové 2065, 272 01 KLDNO 2, tel. 312 681 457, 603 473 955, richard.metz@seznam.cz

KAHÁNEK Emil (SAM 02) - editor ZPRAVODAJE - Jilemnického 52, 742 21 KOPŘIVNICE, tel. 604 172 238, emil.kahanek@centrum.cz

Grafické zpracování - NEVLUDOVÁ Zdeňka, z.nevludova@ktknet.cz